

Р І Ш Е Н Н Я

КОЛЕГІЇ МІНІСТЕРСТВА МОЛОДІ ТА СПОРТУ УКРАЇНИ

24 грудня 2017 року

№ 7-3/15/17

Про стан виконавської дисципліни та роботу зі зверненнями громадян у Мінмолодьспорті

Заслухавши та обговоривши інформацію начальника відділу контролю, діловодства та звернень громадян Гончарової Т. О.,

КОЛЕГІЯ УХВАЛЮЄ:

1. Взяти до відома інформацію, викладену у довідці "Про стан виконавської дисципліни та роботу зі зверненнями громадян" (додається).

2. Державному секретарю Немцінову О. М. з'ясувати причини порушення строків виконання контрольних доручень і, при потребі, притягувати до відповідальності працівників, які систематично порушують установлені терміни їх виконання.

3. Першому заступнику Міністра Гоцулу І. Є. та заступнику Міністра Войтовичу Я. В. проводити з керівниками спортивних федерацій роз'яснювальну роботу стосовно забезпечення своєчасності та якості надання інформації, необхідної для підготовки проектів наказів Мінмолодьспорту щодо проведення спортивних заходів (не пізніше ніж за 30 днів до проведення заходу).

4. Керівникам департаментів олімпійського спорту, фізичної культури та неолімпійських видів спорту підвищити рівень вимогливості до працівників, які систематично порушують терміни підготовки проектів наказів про проведення спортивних заходів (не пізніше ніж за 20 днів до початку заходу).

5. Керівникам структурних підрозділів Мінмолодьспорту:

1) вжити вичерпних заходів щодо забезпечення виконання завдань (кроків) Плану пріоритетних дій Уряду на 2017 рік – до 29.12.2017;

2) аналізувати стан виконавської дисципліни в підрозділах, вживати заходів щодо усунення недоліків – постійно;

3) підвищити рівень вимогливості до працівників, винних у порушенні встановлених строків виконання завдань, зокрема, під час розгляду питань щодо матеріального та іншого заохочення працівників враховувати такі показники роботи, як якість і своєчасність виконання контрольних документів – постійно;

4) зосереджувати увагу на найбільш гострих проблемах, що порушують громадяни у зверненнях, зокрема в повторних, колективних та скаргах – постійно;

5) проводити щоденний контроль за станом виконання документів, строк виконання яких завершується протягом поточного робочого дня, та у разі необхідності, вживати заходів щодо недопущення порушень термінів їх виконання – постійно.

6. Керівникам структурних підрозділів молоді та спорту обласних, Київської міської державних адміністрацій та керівникам державних підприємств, установ й організацій, що відносяться до сфери управління Мінмолодьспорту:

1) детально з'ясувати причини порушення строків надання звітних інформацій до Мінмолодьспорту та притягнути до відповідальності працівників, які порушили установлені терміни надання звітних інформацій;

2) щокварталу аналізувати стан виконавської дисципліни.

7. Відділу контролю, діловодства та звернень громадян:

1) продовжити інформування керівництва Мінмолодьспорту:

щотижнево – про стан виконання контрольних документів за тиждень;

щомісячно – про роботу з контрольними документами за місяць;

щоквартально – про документообіг, виконання контрольних документів та роботу зі зверненнями громадян за квартал;

2) спільно з відділом господарського та інформаційно-технічного забезпечення, департаментом економіки та фінансів продовжити роботу щодо вдосконалення та розширення системи електронного документообігу – протягом року.

8. Контроль за виконанням рішення колегії покласти на державного секретаря Немчінова О. М.

Голова колегії,
Міністр молоді та спорту України

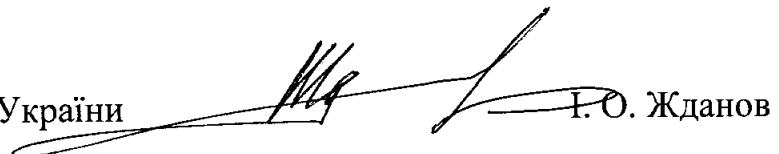

І. О. Жданов

ДОВІДКА

про стан виконавської дисципліни та роботу зі зверненнями громадян

Питання забезпечення належного стану виконавської дисципліни – одне з пріоритетних у діяльності апарату Мінмолодьспорту.

Організація контролю проводиться відповідно до Інструкції з діловодства у Міністерстві молоді та спорту України, затвердженої наказом Мінмолодьспорту від 25 березня 2014 року № 964, та передбачає взяття документів на контроль, визначення форм і методів контролю, перевірку ходу своєчасного доведення документів до виконавців, контроль за станом виконання, зняття документів з контролю, направлення виконаного документа до справи, облік, узагальнення та аналіз результатів виконання документів, інформування керівництва про хід та результати їх виконання.

Керівництвом Міністерства постійно звертається увага на належне виконання завдань, визначених законами України, постановами Верховної Ради України, актами та дорученнями Президента України, рішеннями Уряду, дорученнями Прем'єр-міністра України та іншими документами, що підлягають контролю. Питання виконавської дисципліни розглядаються на апаратних нарадах у керівництва, за результатами яких надаються відповідні доручення.

З метою посилення виконавської дисципліни в Мінмолодьспорті видано наказ від 07.06.2017 № 2409 "Про посилення виконавської дисципліни в Мінмолодьспорті".

Структурні підрозділи Мінмолодьспорту щоденно здійснюють контроль за виконанням документів безпосередньо в структурних підрозділах.

З метою покращення виконавської дисципліни в 2017 році відділом контролю, діловодства та звернень громадян було проведено семінар-навчання з працівниками структурних підрозділів стосовно організації діловодства та контролю у підрозділах.

Працівникам, відповідальним за ведення діловодства, постійно надається методична допомога стосовно здійснення контролю в системі електронного документообігу.

Окрім того, відділ контролю, діловодства та звернень громадян продовжує щосереді інформувати керівників структурних підрозділів Мінмолодьспорту про документи, які необхідно виконати у найближчий тиждень, та про невиконані документи.

Також відділом контролю, діловодства та звернень громадян систематично готуються інформаційні матеріали для керівництва Мінмолодьспорту: щотижня – про стан виконання контрольних документів за тиждень; щомісяця – про роботу з контрольними документами за місяць; щокварталу – про документообіг, виконання контрольних документів та роботу зі зверненнями громадян за квартал.

Протягом 11 місяців 2017 року було взято на контроль та проконтрольовано 5 112 завдань, у тому числі:

вхідні документи (особливий контроль)	- 1 493;
вхідні документи (звичайний контроль)	- 1 423;
запити на публічну інформацію	- 266;
доручення керівництва	- 1 280;
звернення громадян	- 650.

Розширена інформація наведена в таблиці 10 і на діаграмах 1, 7 та 8.

Із загальної кількості вхідної кореспонденції, що надійшла до Мінмолодьспорту, 21 595 документів (за 11 місяців 2016 року – 18 898 документів), було проконтрольовано 2 916 завдань, із них: особливого контролю – 1 493 доручення; звичайного контролю – 1 423 доручення.

Серед них:

виконано	- 2 914 (99,9%)
<i>у тому числі:</i>	
вчасно	- 2 865 (98,3%)
з порушенням термінів	- 49 (1,7%)
не виконано	- 2 (0,07%)

Порівняно з аналогічним періодом 2016 року збільшилася кількість документів, виконаних з порушенням термінів (11 місяців 2016 року – 25 доручень).

За кореспондентами кількість контрольних завдань наведена у таблиці 1. Найбільшу кількість контрольних доручень отримано від Кабінету Міністрів України – 1227 доручень, це 42,1% від загальної кількості контрольних завдань, і від міністерств та відомств – 759 доручень (26%).

Розподіл контрольних завдань (**особливий контроль**) серед структурних підрозділів відображено в таблиці 2 та на діаграмі 2.

Найбільший відсоток контрольних доручень **особливого контролю** опрацьовано в структурних підрозділах:

департамент олімпійського спорту	– 280 (18,8%);
департамент фізичної культури та неолімпійських видів спорту	– 165 (11,1%);
відділ міжнародного співробітництва та європейської інтеграції	– 154 (10,3%).

Окрім того, на виконання Плану пріоритетних дій Уряду на 2017 рік Мінмолодьспорту необхідно виконати 26 кроків (23 кроки – безпосередньо за Мінмолодьспортом, 3 кроки – де Мінмолодьспорт визначено співвиконавцем). Станом на 11 грудня 2017 року виконано в повному обсязі 15 кроків.

Показник результативності виконання зазначеного плану складав 87% (із 149 запланованих заходів виконано 131).

Розподіл контрольних завдань (звичайний контроль) серед структурних підрозділів відображено в таблиці 3 та на діаграмі 3.

Найбільший відсоток контрольних доручень звичайного контролю опрацьовано в структурних підрозділах:

департамент олімпійського спорту – 278 (19,5%);

відділ міжнародного співробітництва – 237 (16,7%);

департамент молодіжної політики – 171 (12%).

Протягом 11 місяців 2017 року в Мінмолодьспорті опрацьовано 266 запитів на публічну інформацію (за аналогічний період 2016 року – 211 запитів).

Кількість запитів за кореспондентами наведена у таблиці 4.

Найбільший відсоток запитів на публічну інформацію опрацьовано в структурних підрозділах:

департамент фізичної культури та неолімпійських видів спорту – 70 (26,3%);

департамент олімпійського спорту – 43 (16,2%);

управління роботи з персоналом – 33 (12,4%).

Розподіл запитів на публічну інформацію серед структурних підрозділів відображено в таблиці 5 та на діаграмі 4.

За результатами аналізу та узагальнення запитів на отримання публічної інформації визначено найактуальніші питання, що хвилюють громадян, зокрема усі запити розподілені за тематикою у такому порядку: фінансові питання; кадрова політика; нормативні документи Міністерства; фізкультура і спорт; молодіжна політика; національно-патріотичне виховання.

Всі запити на інформацію розглянуті та запитувачам надано відповідну інформацію.

Протягом 11 місяців 2017 року на контролі в структурних підрозділах перебувало 1 280 доручень керівництва Мінмолодьспорту.

Найбільший відсоток доручень керівництва опрацьовано в департаменті олімпійського спорту – 155 (12,1%).

Розподіл контрольних доручень керівництва серед структурних підрозділів відображено в таблиці 6 та на діаграмі 5.

Також, слід зазначити, що протягом звітного періоду мали місце порушення термінів підготовки проектів наказів про проведення спортивних заходів. Аналізуючи причини таких порушень варто звернути увагу на те, що основною їх причиною є несвоєчасне та неякісне надання інформації спортивними федераціями, що відповідно позначається на часі та якості підготовки таких наказів.

Організація роботи зі зверненнями громадян у Мінмолодьспорті здійснюється відповідно до:

Інструкції з діловодства за зверненнями громадян у Міністерстві молоді та спорту України (наказ Мінмолодьспорту від 18.03.2016 № 980, зареєстрований в Міністерстві юстиції України 08 квітня 2016 року за № 513/28661);

Порядку особистого прийому громадян у Міністерстві молоді та спорту України (наказ Мінмолодьспорту від 28.03.2014 № 1010, зареєстрований в Міністерстві юстиції України 17 квітня 2014 року за № 433/25210);

Порядку роботи "гарячої" телефонної лінії Міністерства молоді та спорту України (наказ Мінмолодьспорту 22.07.2014 № 2409, зареєстрований в Міністерстві юстиції України 05 серпня 2014 року за № 919/25696);

Порядку проведення прямих телефонних ліній у Міністерстві молоді та спорту України (наказ Мінмолодьспорту від 10.07.2015 № 2467, зареєстрований в Міністерстві юстиції України 23 липня 2015 року за № 894/27339).

Питання стану організації роботи зі зверненнями громадян перебуває на особливому контролі у керівництва, зокрема, щомісяця проводиться аналіз звернень, які надходять до Мінмолодьспорту, що дає можливість виявляти найактуальніші питання та визначати шляхи їх вирішення.

Протягом 11 місяців 2017 року до Мінмолодьспорту надійшло 650 звернень громадян з усіх регіонів України та з-за кордону (11 місяців 2016 року – 663 звернення).

Кількість звернень громадян за кореспондентами відображена в таблиці 7.

Найбільший відсоток звернень громадян опрацьовано в структурних підрозділах:

департамент олімпійського спорту – 230 (35,4%);

департамент фізичної культури та неолімпійських видів спорту – 109 (16,8%);

управління роботи з персоналом – 80 (12,3%).

Розподіл звернень громадян серед структурних підрозділів відображено в таблиці 8 та на діаграмі 6.

За характером основних питань, що порушували громадяни протягом

11 місяців 2017 року у зверненнях до Мінмолодьспорту, провідне місце як і в попередньому році займають питання, які стосуються фізичної культури та спорту і складають 29,2% усіх звернень.

З метою забезпечення відкритості й прозорості діяльності Міністерства молоді та спорту України на офіційному веб-сайті функціонують окремі розділи: "Громадська приймальня" та "Доступ до публічної інформації", де розміщені зразки подання запитів та звернень, а також всі види зв'язку, якими можуть скористатися громадяни для отримання необхідних роз'яснень.

Для оперативного реагування на проблемні питання громадян у Мінмолодьспорті функціонує "гаряча" телефонна лінія. У звітному періоді зареєстровано 252 звернення на "гарячу" телефонну лінію, 18 із них потребувало додаткового вивчення і було розглянуто в тому ж порядку, що і письмові звернення. Також, слід зазначити, що громадяни мають можливість звернутись до Мінмолодьспорту через електронну пошту і кількість таких звернень збільшилася на 8 %.

Окрім того, керівництво Мінмолодьспорту щомісяця, відповідно до затверджених графіків, проводить прямі телефонні лінії, що дає можливість громадянам оперативно отримати відповіді на запитання.

За регіональною ознакою найбільше звернень надійшло з м. Києва – 186 (28,6%), Київської – 30 (4,6%) та Харківської – 30 (4,6%) областей.

Порівняно з аналогічним періодом минулого року збільшився відсоток звернень з Херсонської, Хмельницької, Рівненської, Івано-Франківської та Запорізької областей.

За результатами розгляду позитивно вирішено 34,6% питань, що порушені у зверненнях; надано роз'яснень та необхідну інформацію – 54%; надіслано за належністю (переважно питання сім'ї та дітей) – 8,5%; залишаються на розгляді – 2,5%.

Щодо стану виконавської дисципліни серед структурних підрозділів з питань молоді, фізичної культури та спорту обласних та Київської міської держадміністрацій, то із 922 звітних інформацій не було надано 31 інформацію. Найбільше інформацій не надали структурні підрозділи Хмельницької (4 інформації) та Чернівецької (3) областей. Інформація в розрізі регіонів наведена в таблиці 11.

Щодо стану виконавської дисципліни серед державних підприємств, установ та організацій, що відносяться до сфери управління Мінмолодьспорту, то із 1 930 звітних інформацій не було надано 45 інформацій. Найбільше інформацій не надало Державне підприємство "Спортивний комплекс "Авангард" (7 інформацій), Державне підприємство "Ворохтянська високогірська навчально-спортивна база "Заросляк" (6) та Державне підприємство "Інформаційно-аналітичний центр" (4), надано із порушенням термінів 23 інформації та 91 інформація низької якості. Інформація в розрізі

державних підприємств наведена в таблиці 12.

Враховуючи вищезазначене та з метою покращення виконавської дисципліни вважаємо за доцільне:

1. Керівникам структурних підрозділів Мінмолодьспорту:

1) вжити вичерпних заходів щодо забезпечення виконання завдань (кроків) Плану пріоритетних дій Уряду на 2017 рік – до 29.12.2017;

2) аналізувати стан виконавської дисципліни в підрозділах, вживати заходів щодо усунення недоліків – постійно;

3) підвищити рівень вимогливості до працівників, винних у порушенні встановлених строків виконання завдань, зокрема, під час розгляду питань щодо матеріального та іншого заохочення працівників враховувати такі показники роботи, як якість і своєчасність виконання контрольних документів – постійно;

4) зосереджувати увагу на найбільш гострих проблемах, що порушують громадяни у зверненнях, зокрема в повторних, колективних та скаргах – постійно;

5) проводити щоденний контроль за станом виконання документів, строк виконання яких завершується протягом поточного робочого дня, та у разі необхідності, вживати заходів щодо недопущення порушень термінів їх виконання – постійно.

2. Керівникам департаментів олімпійського спорту, фізичної культури та неолімпійських видів спорту підвищити рівень вимогливості до працівників, які систематично порушують терміни підготовки проектів наказів про проведення спортивних заходів (не пізніше ніж за 20 днів до початку заходу).

3. Керівникам структурних підрозділів молоді та спорту обласних, Київської міської державних адміністрацій та керівникам державних підприємств, установ й організацій, що відносяться до сфери управління Мінмолодьспорту:

1) детально з'ясувати причини порушення строків надання звітних інформацій до Мінмолодьспорту та притягнути до відповідальності працівників, які порушили установлені терміни надання звітних інформацій;

2) щокварталу аналізувати стан виконавської дисципліни.

Просимо розглянути подану довідку та прийняти рішення.

Начальник відділу контролю,
діловодства та звернень громадян



Т. Гончарова

11 грудня 2017 року

Діаграма 1. Розподіл контрольних завдань за аналітичними типами за 11 місяців 2017 року порівняно з аналогічним періодом 2016 року

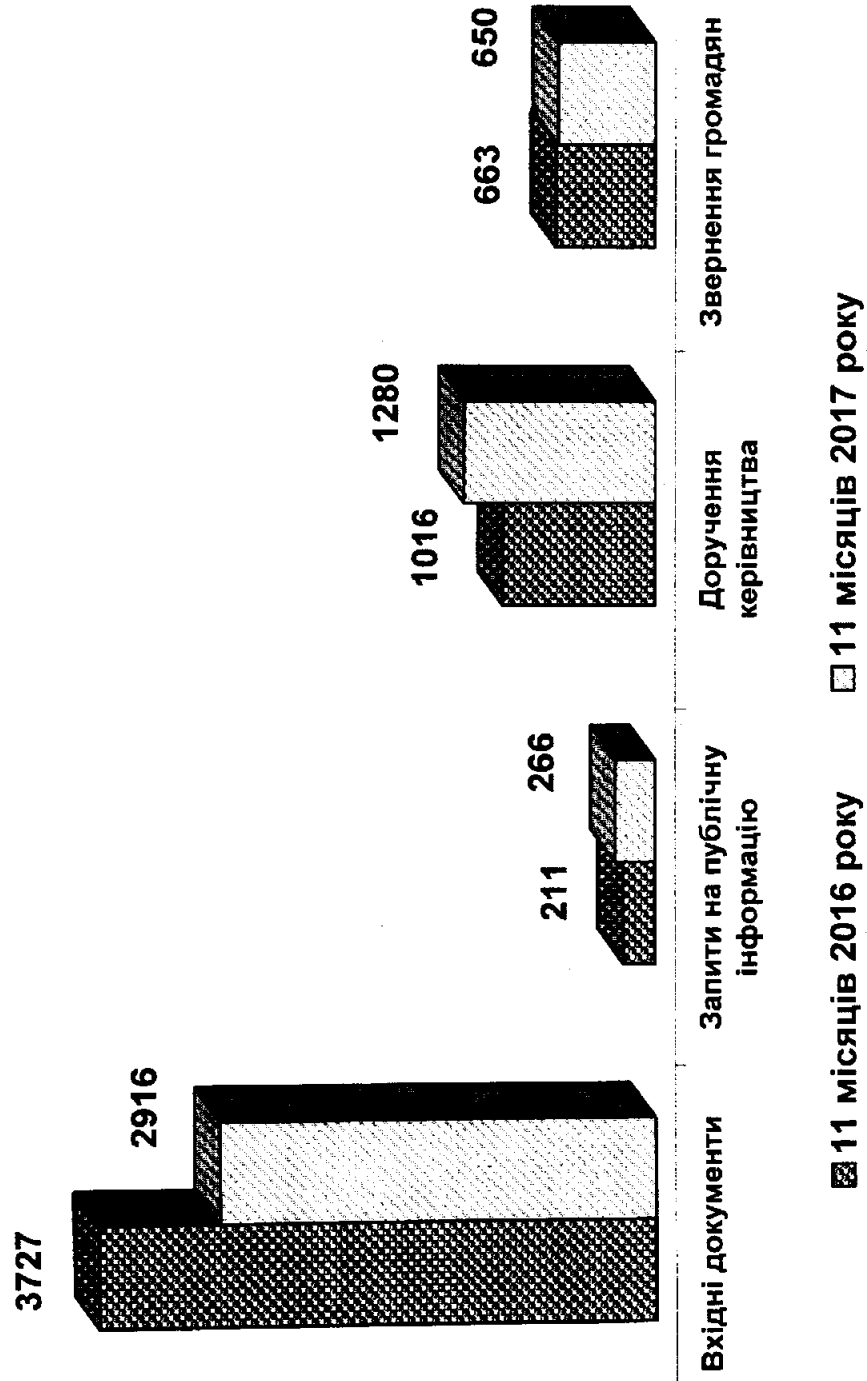

ІНФОРМАЦІЯ
про роботу з контрольними документами (вхідна кореспонденція) за кореспондентами
протягом 11 місяців 2017 року

№ з/п	Кореспондент	Підлягало виконанню	Виконано			Не виконано
			Всього	Вчасно	із порушенням термінів	
1	Верхована Рада України	132	132	130	2	
2	Адміністрація Президента України	18	18	18		
3	Кабінет Міністрів України	1227	1226	1204	22	1
4	Міністерства і відомства	759	759	749	10	
5	Народні депутати України	139	138	134	4	1
6	Місцеві держадміністрації, ради	45	45	45		
7	Інші	596	596	585	11	
		РАЗОМ	2914	2865	49	2

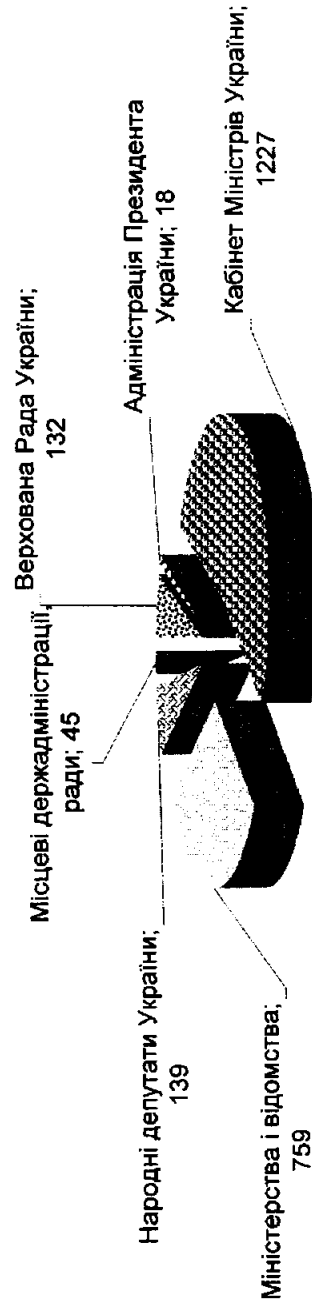

Місцеві держадміністрації, ради; 45

Верхована Рада України; 132

Адміністрація Президента України; 18

Кабінет Міністрів України; 1227

Народні депутати України; 139

Міністерства і відомства; 759

ДОВІДКА
про роботу з контрольними документами (особливий контроль) за 11 місяців 2017 року

Індекс підрозділу	Виконавець	Підлягало виконанню	Виконано			Не виконано
			Всього	Вчасно	із порушенням термінів	
1	Керівництво					
2	Патронажна служба	7	7	7		
3	Департамент молодіжної політики	146	146	146		
4	Департамент олімпійського спорту	280	278	262	16	2
5	Департамент фізичної культури та неолімпійських видів спорту	165	165	163	2	
6	Департамент економіки та фінансів	136	136	134	2	
7	Управління стратегічного планування та комунікацій	105	105	105		
8	Юридичне управління	44	44	44		
9	Управління роботи з персоналом	40	40	37	3	
10	Відділ бухгалтерського обліку і звітності	4	4	4		
11	Відділ інвестицій та розвитку спортивної інфраструктури	145	145	142	3	
12	Відділ міжнародного співробітництва та європейської інтеграції	154	154	154		
13	Відділ взаємодії з громадськістю та засобами масової інформації	39	39	39		
14	Відділ національно-патріотичного виховання	93	93	92	1	
15	Відділ контролю, діловодства та звернень громадян	8	8	8		
16	Відділ господарського та інформаційно-технічного забезпечення	26	26	26		
17	Сектор внутрішнього аудиту	8	8	8		
18	Сектор з питань реформування	7	7	7		
19	Головний спеціаліст з антикорупційних питань	23	23	22	1	
20	Головний спеціаліст з режимно-секретної роботи					
21	Головний спеціаліст з мобілізаційної роботи та цивільного захисту	10	10	10		
	Підвідомчі організації	53	53	53		
	РАЗОМ	1493	1491	1463	28	2

**Діаграма 2. Розподіл контрольних доручень
(особливий контроль) серед структурних підрозділів
Мінмолодьспорту за 11 місяців 2017 року**



ДОВІДКА

про роботу з контрольними документами (звичайний контроль) за 11 місяців 2017 року

Індекс підрозділу	Виконавець	Підлягало виконанню	Виконано			Не виконано
			Всього	Вчасно	із порушенням термінів	
1	Керівництво	2	2	2		
2	Патронатна служба	3	3	3		
3	Департамент молодіжної політики	171	171	170	1	
4	Департамент олімпійського спорту	278	278	271	7	
5	Департамент фізичної культури та неолімпійських видів спорту	118	118	114	4	
6	Департамент економіки та фінансів	96	96	96		
7	Управління стратегічного планування та комунікацій	58	58	57	1	
8	Юридичне управління	39	39	39		
9	Управління роботи з персоналом	105	105	103	2	
10	Відділ бухгалтерського обліку і звітності	14	14	14		
11	Відділ інвестицій та розвитку спортивної інфраструктури	112	112	112		
12	Відділ міжнародного співробітництва та європейської інтеграції	237	237	237		
13	Відділ взаємодії з громадськістю та засобами масової інформації	28	28	28		
14	Відділ національно-патріотичного виховання	40	40	39	1	
15	Відділ контролю, діловодства та звернень громадян	15	15	15		
16	Відділ господарського та інформаційно-технічного забезпечення	33	33	30	3	
17	Сектор внутрішнього аудиту	8	8	8		
18	Сектор з питань реформування	7	7	7		
19	Головний спеціаліст з антикорупційних питань	26	26	26		
20	Головний спеціаліст з режимно-секретної роботи	1	1	1		
21	Головний спеціаліст з мобілізаційної роботи та цивільного захисту	12	12	12		
	Підвідомчі організації	20	20	18	2	
РАЗОМ			1423	1402	21	0

**Діаграма 3. Розподіл контрольних доручень
(звичайний контроль) серед структурних підрозділів
Мінмолодьспорту за 11 місяців 2017 року**

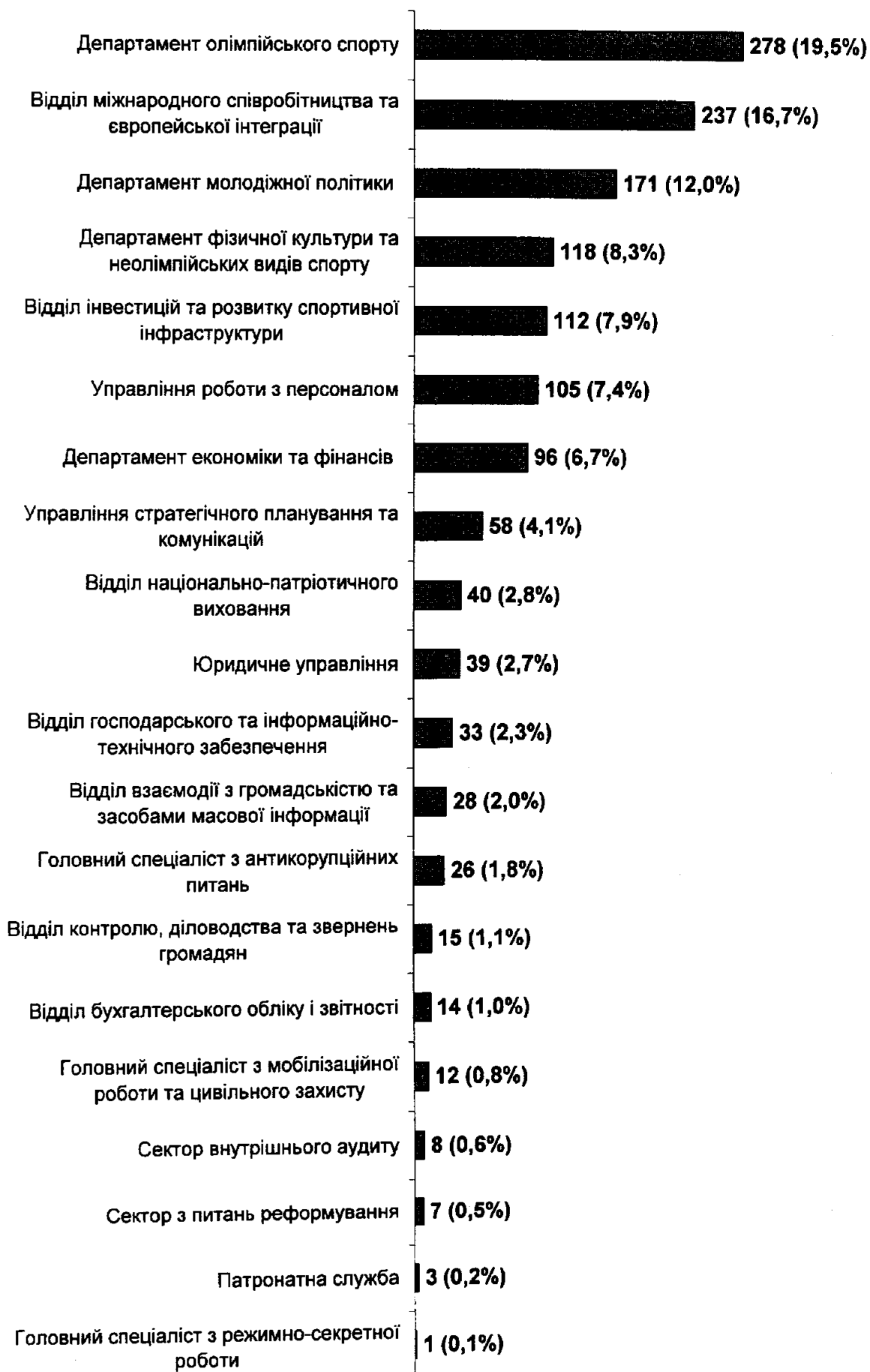

ІНФОРМАЦІЯ
про роботу із запитами на публічну інформацію за кореспондентами
за 11 місяців 2017 року

№ з/п	Кореспондент	Підлягало виконанню	Виконано			Не виконано
			Всього	Вчасно	Із порушенням термінів	
1	Адміністрація Президента України	3	3	3		
2	Кабінет Міністрів України	14	14	14		
3	Міністерства та відомства	4	4	4		
4	Місцеві держадміністрації, ради	1	1	1		
5	Громадяни, громадські організації та інші	244	244	241	3	
РАЗОМ		266	266	263	3	

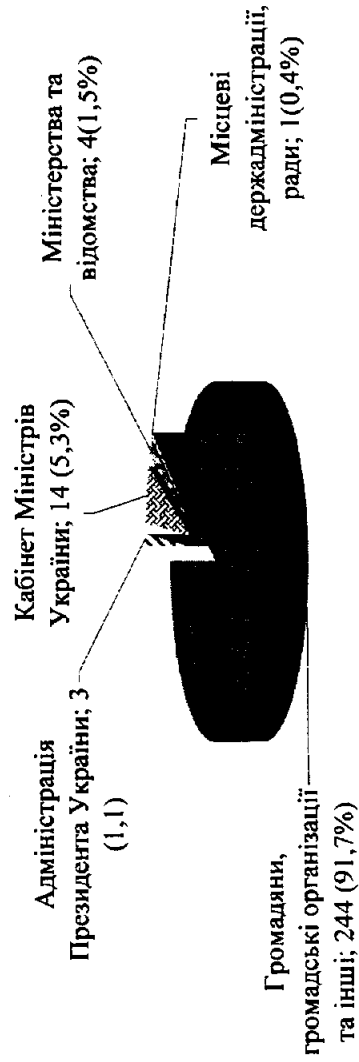

ДОВІДКА
про роботу із запитами на публічну інформацію за 11 місяців 2017 року

Індекс підрозділу	Виконавець	Підлягало виконанню	Виконано			Не виконано
			Всього	Вчасно	Із порушенням термінів	
1	Керівництво					
2	Папонагна служба					
3	Департамент молодіжної політики	13	13	13		
4	Департамент олімпійського спорту	43	43	41	2	
5	Департамент фізичної культури та неолімпійських видів спорту	70	70	69	1	
6	Департамент економіки та фінансів	26	26	26		
7	Управління стратегічного планування та комунікацій	9	9	9		
8	Юридичне управління	2	2	2		
9	Управління роботи з персоналом	33	33	33		
10	Відділ бухгалтерського обліку і звітності	19	19	19		
11	Відділ інвестицій та розвитку спортивної інфраструктури	12	12	12		
12	Відділ міжнародного співробітництва та європейської інтеграції	2	2	2		
13	Відділ взаємодії з громадськістю та засобами масової інформації	13	13	13		
14	Відділ національно-патріотичного виховання	1	1	1		
15	Відділ контролю, діловодства та звернень громадян	9	9	9		
16	Відділ господарського та інформаційно-технічного забезпечення	6	6	6		
17	Сектор внутрішнього аудиту					
18	Сектор з питань реформування	1	1	1		
19	Головний спеціаліст з антикорупційних питань	4	4	4		
20	Головний спеціаліст з режимно-секретної роботи					
21	Головний спеціаліст з мобілізаційної роботи та цивільного захисту					
	Підвідомчі організації	3	3	3		
		РАЗОМ	266	263	3	0

**Діаграма 4. Розподіл запитів на публічну інформацію
серед структурних підрозділів Мінмолодьспорту
за 11 місяців 2017 року**



ДОВІДКА
про виконання доручень керівництва Мінмолодьспорту за 11 місяців 2017 року

Індекс підрозділу	Виконавець	Підлягало виконанню	Виконано			Не виконано
			Всього	Вчасно	Із порушенням термінів	
1	Керівництво	6	6	6	0	0
2	Патронатна служба	22	22	22	0	0
3	Департамент молодіжної політики	58	58	56	2	0
4	Департамент олімпійського спорту	155	148	107	41	7
5	Департамент фізичної культури та неолімпійських видів спорту	81	81	79	2	0
6	Департамент економіки та фінансів	57	57	57	0	0
7	Управління стратегічного планування та комунікацій	54	54	54	0	0
8	Юридичне управління	57	57	57	0	0
9	Управління роботи з персоналом	49	46	44	2	3
10	Відділ бухгалтерського обліку і звітності	33	33	32	1	0
11	Відділ інвестицій та розвитку спортивної інфраструктури	44	44	42	2	0
12	Відділ міжнародного співробітництва та європейської інтеграції	40	40	40	0	0
13	Відділ взаємодії з громадськістю та засобами масової інформації	41	41	40	1	0
14	Відділ національно-патріотичного виховання	45	44	43	1	1
15	Відділ контролю, діловодства та звернень громадян	39	39	39	0	0
16	Відділ господарського та інформаційно-технічного забезпечення	83	82	81	1	1
17	Сектор внутрішнього аудиту	22	22	22	0	0
18	Сектор з питань реформування	60	60	60	0	0
19	Головний спеціаліст з антикорупційних питань	33	33	27	6	0
20	Головний спеціаліст з режимно-секретної роботи	18	18	18	0	0
21	Головний спеціаліст з мобілізаційної роботи та цивільного захисту	19	19	18	1	0
	Підвідомчі організації	264	264	242	22	0
			1268	1186	82	12
			РАЗОМ	1186	82	12

**Діаграма 5. Розподіл контрольних доручень керівництва
серед структурних підрозділів Мінмолодьспорту
за 11 місяців 2017 року**

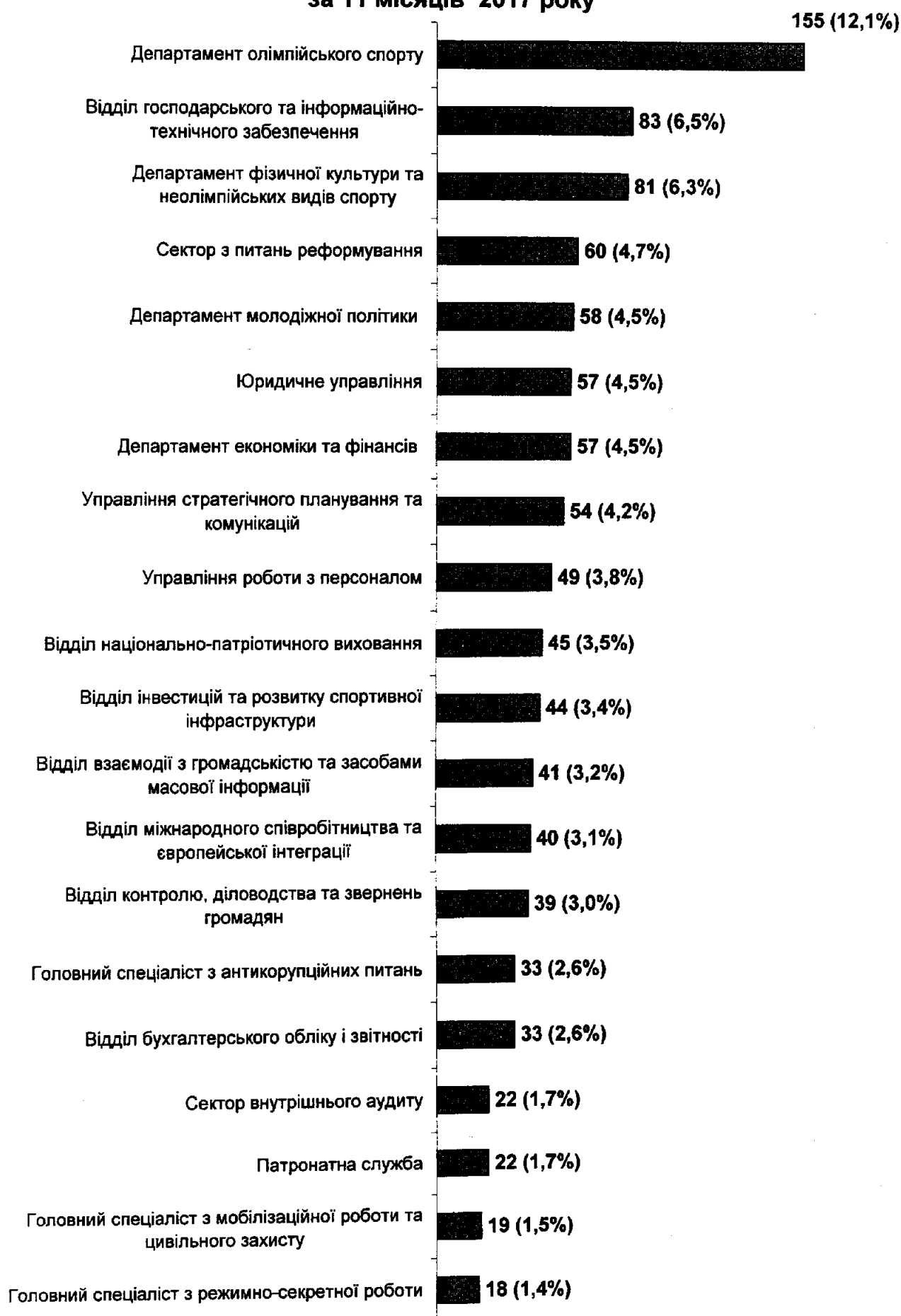

І Н Ф О Р М А Ц І Я
про роботу зі зверненнями громадян за кореспондентами
за 11 місяців 2017 року

№ з/п	Кореспондент	Підлягало виконанню	Виконано			Не виконано
			Всього	Вчасно	із порушенням термінів	
1	Верховна Рада України	1	1	1		
2	Адміністрація Президента України	14	14	14		
3	Кабінет Міністрів України	33	33	33		
4	Міністерства і відомства	69	69	68	1	
5	Місцеві державні адміністрації, ради	1	1	1		
6	Громадяни	532	534	532	2	
		РАЗОМ	650	649	3	

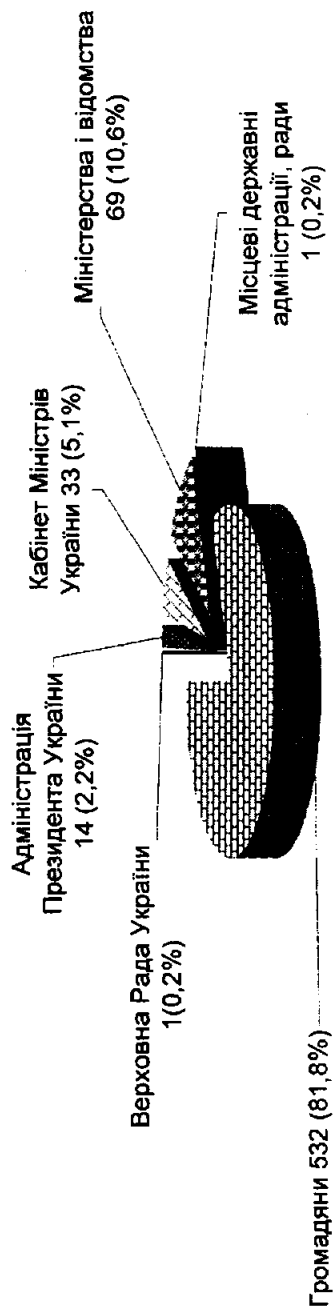

ДОВІДКА
про роботу зі зверненнями громадян за 11 місяців 2017 року

Індекс підрозділу	Виконавець	Підлягало виконанню	Виконано			Не виконано
			Всього	Вчасно	Із порушенням термінів	
1	Керівництво	15	15	15		
2	Патронажна служба	1	1	1		
3	Департамент молодіжної політики	36	36	36		
4	Департамент олімпійського спорту	230	230	227	3	
5	Департамент фізичної культури та неолімпійських видів спорту	109	109	109		
6	Департамент економіки та фінансів	8	8	8		
7	Управління стратегічного планування та комунікацій	2	2	2		
8	Юридичне управління	13	13	13		
9	Управління роботи з персоналом	80	80	80		
10	Відділ бухгалтерського обліку і звітності	14	14	14		
11	Відділ інвестицій та розвитку спортивної інфраструктури	34	34	34		
12	Відділ міжнародного співробітництва та європейської інтеграції	3	3	3		
13	Відділ взаємодії з громадськістю та засобами масової інформації	10	10	10		
14	Відділ національно-патріотичного виховання	8	8	8		
15	Відділ контролю, діловодства та звернень громадян	52	52	52		
16	Відділ господарського та інформаційно-технічного забезпечення	1	1	1		
17	Сектор внутрішнього аудиту					
18	Сектор з питань реформування	2	2	2		
19	Головний спеціаліст з антикорупційних питань					
20	Головний спеціаліст з режимно-секретної роботи	2	2	2		
21	Головний спеціаліст з мобілізаційної роботи та цивільного захисту					
	Підвідомчі організації	30	30	30		
РАЗОМ		650	650	647	3	0

Діаграма 6. Розподіл звернень громадян серед структурних підрозділів Мінмолодьспорту за 11 місяців 2017 року

230 (35,4%)

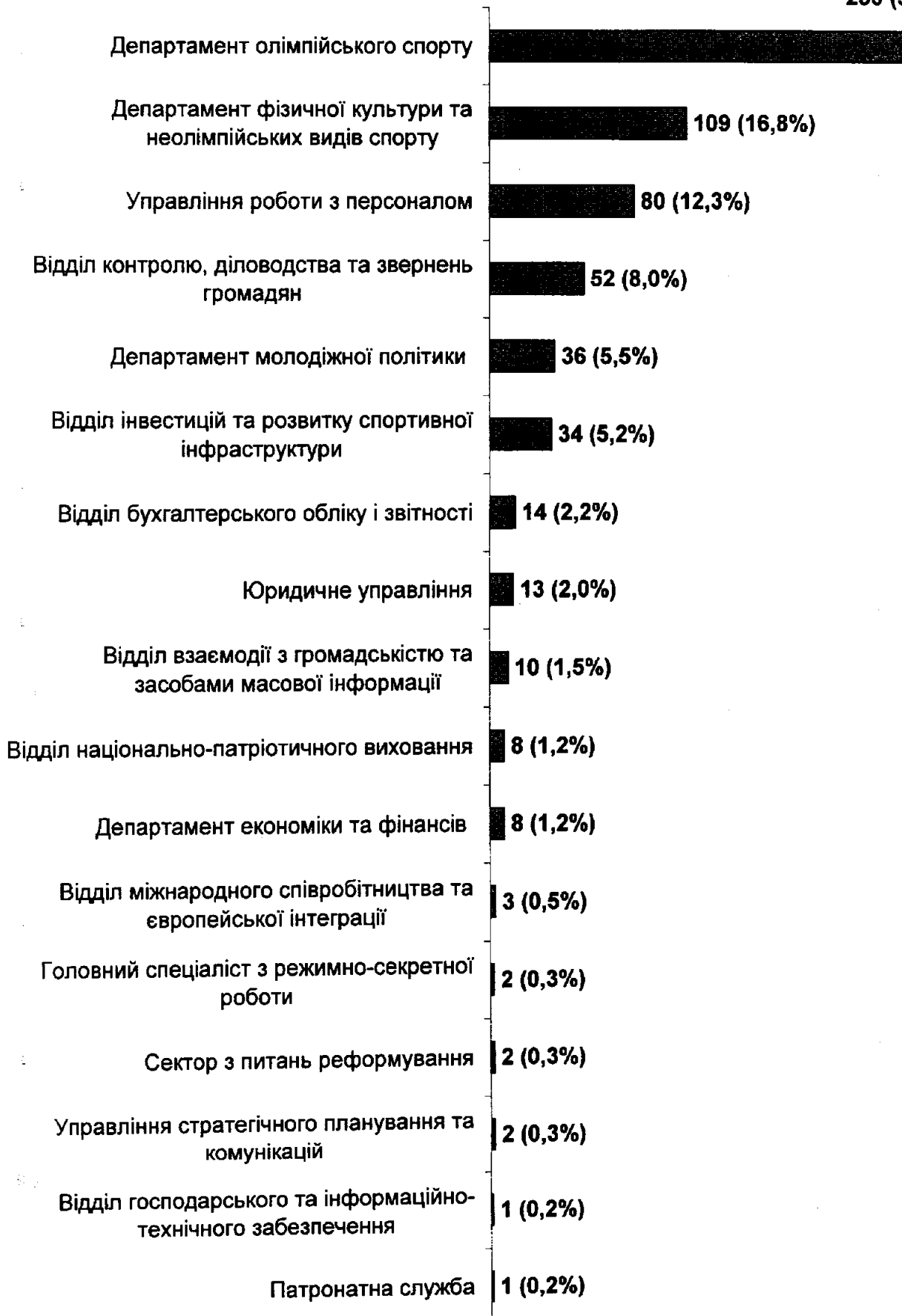

Надходження звернень громадян

За суб'єктом надходження

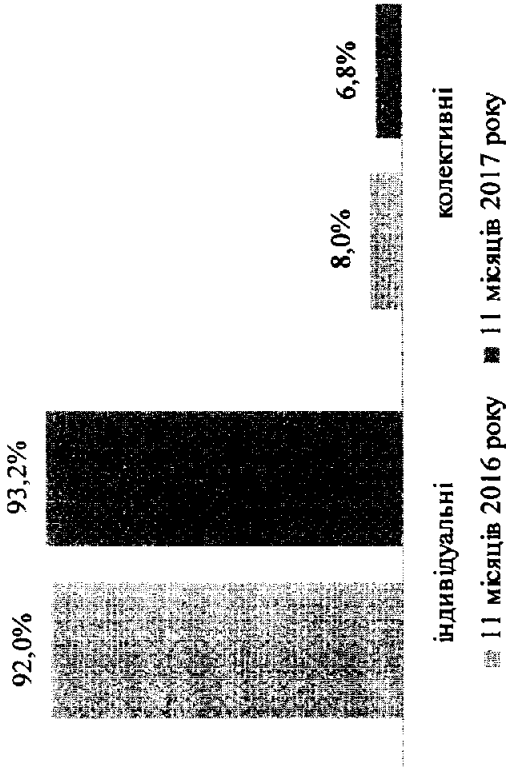

■ 11 місяців 2016 року ■ 11 місяців 2017 року

За ознакою надходження

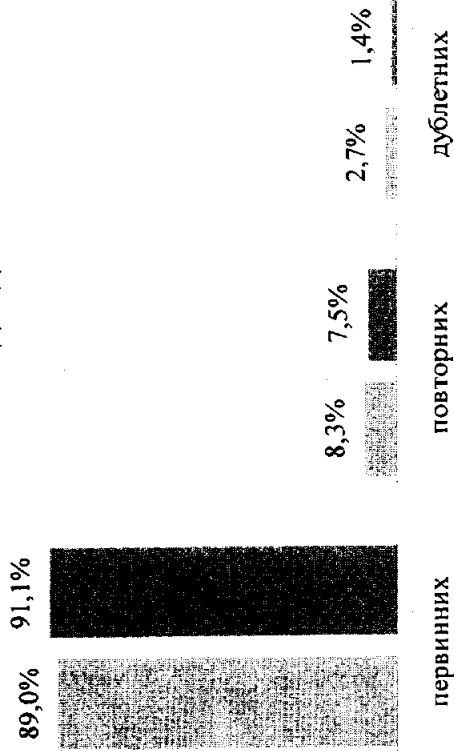

■ 11 місяців 2016 року ■ 11 місяців 2017 року

Тематика звернень громадян

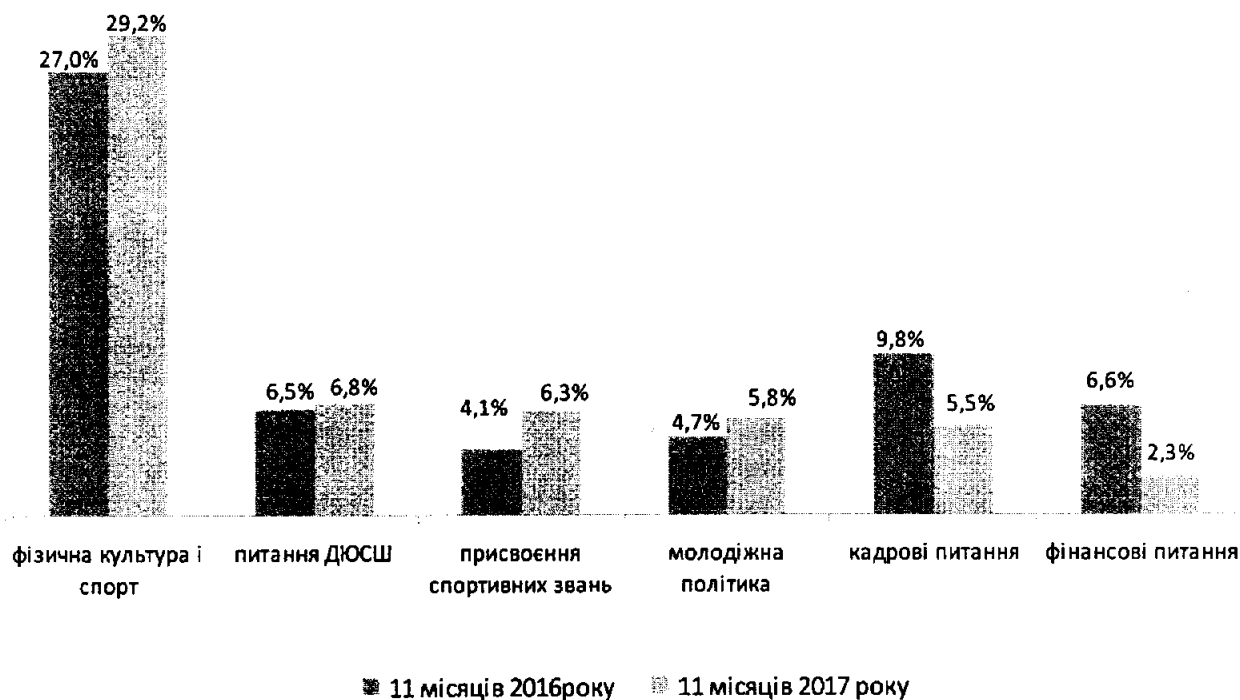

Результати розгляду звернень громадян

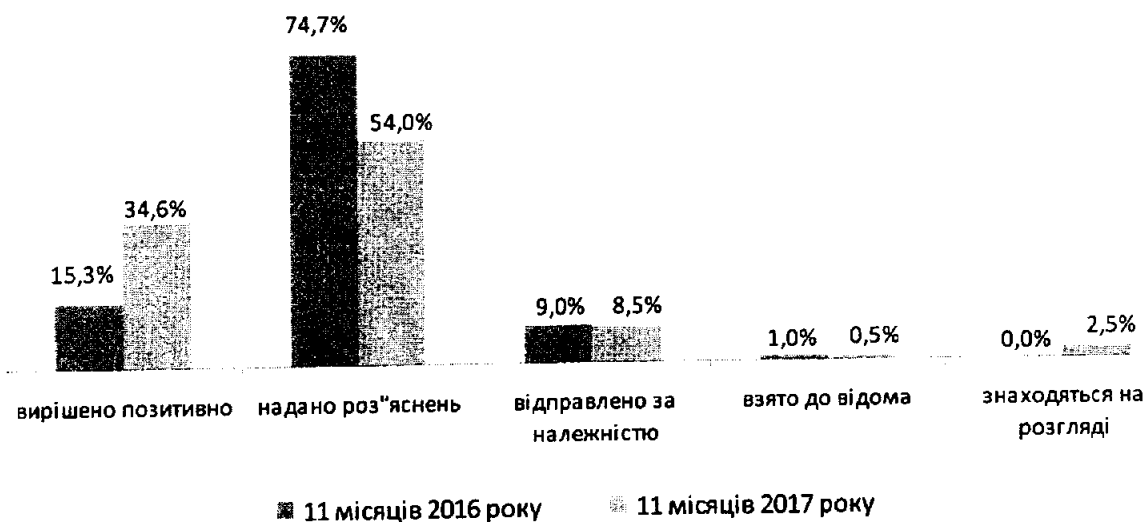

**Динаміка надходжень звернень громадян
до Міністерства молоді та спорту протягом 11 місяців 2017 року
в порівнянні з аналогічним періодом 2016 року**

№ з/п	Регіон	Кількість звернень громадян				зменшення/ збільшення кількості звернень громадян (%)
		11 місяців 2016 року		11 місяців 2017 року		
		кількість звернень громадян	% від загальної кількості звернень громадян	кількість звернень громадян	% від загальної кількості звернень громадян	
1	Вінницька	8	1,2%	9	1,4%	0,2%
2	Волинська	8	1,2%	4	0,6%	-0,6%
3	Дніпропетровська	28	4,2%	22	3,4%	-0,8%
4	Донецька	10	1,5%	10	1,5%	0,0%
5	Житомирська	5	0,8%	7	1,1%	0,3%
6	Закарпатська	11	1,7%	3	0,5%	-1,2%
7	Запорізька	14	2,1%	19	2,9%	0,8%
8	Івано-Франківська	9	1,4%	14	2,2%	0,8%
9	Київська	38	5,7%	30	4,6%	-1,1%
10	Кіровоградська	9	1,4%	7	1,1%	-0,3%
11	Луганська	5	0,8%	3	0,5%	-0,3%
12	Львівська	22	3,3%	20	3,1%	-0,2%
13	Миколаївська	7	1,1%	8	1,2%	0,2%
14	Одеська	33	5,0%	21	3,2%	-1,7%
15	Полтавська	16	2,4%	17	2,6%	0,2%
16	Рівненська	4	0,6%	10	1,5%	0,9%
17	Сумська	4	0,6%	7	1,1%	0,5%
18	Тернопільська	7	1,1%	3	0,5%	-0,6%
19	Харківська	34	5,1%	30	4,6%	-0,5%
20	Херсонська	9	1,4%	18	2,8%	1,4%
21	Хмельницька	2	0,3%	10	1,5%	1,2%
22	Черкаська	5	0,8%	8	1,2%	0,5%
23	Чернівецька	5	0,8%	7	1,1%	0,3%
24	Чернігівська	11	1,7%	4	0,6%	-1,0%
25	м.Київ	255	38,5%	186	28,6%	-9,8%
	Інші держави	18	2,7%	5	0,8%	-1,9%
	Без адреси (тільки ел. адреса)	86	13,0%	168	25,8%	12,9%

ЗАГАЛЬНА ДОВІДКА
ЩОДО ВИКОНАННЯ КОНТРОЛЬНИХ ЗАВДАНЬ СТРУКТУРНИМИ ПІДРОЗДІЛАМИ МІНМОЛОДЬСПОРТУ
ПРОТЯГОМ 11 МІСЯЦІВ 2017 РОКУ

Індекс підрозділу	Виконавець	Підлягало виконанню	Виконано			Не виконано
			Всього	Вчасно	Із порушенням термінів	
1	Керівництво	23	23	23	0	0
2	Патронатна служба	33	33	33	0	0
3	Департамент молодіжної політики	424	424	421	3	0
4	Департамент олімпійського спорту	986	977	908	69	9
5	Департамент фізичної культури та неолімпійських видів спорту	543	543	534	9	0
6	Департамент економіки та фінансів	323	323	321	2	0
7	Управління стратегічного планування та комунікацій	228	228	227	1	0
8	Юридичне управління	155	155	155	0	0
9	Управління роботи з персоналом	307	304	297	7	3
10	Відділ бухгалтерського обліку і звітності	84	84	83	1	0
11	Відділ інвестицій та розвитку спортивної інфраструктури	347	347	342	5	0
12	Відділ міжнародного співробітництва та європейської інтеграції	436	436	436	0	0
13	Відділ взаємодії з громадськістю та засобами масової інформації	131	131	130	1	0
14	Відділ національно-патріотичного виховання	187	186	183	3	1
15	Відділ контролю, діловодства та звернень громадян	123	123	123	0	0
16	Відділ господарського та інформаційно-технічного забезпечення	149	148	144	4	1
17	Сектор внутрішнього аудиту	38	38	38	0	0
18	Сектор з питань реформування	77	77	77	0	0
19	Головний спеціаліст з антикорупційних питань	86	86	79	7	0
20	Головний спеціаліст з режимно-секретної роботи	21	21	21	0	0
21	Головний спеціаліст з мобілізаційної роботи та цивільного захисту	41	41	40	1	0
	Підвідомчі організації	370	370	346	24	0
		РАЗОМ	5098	4961	137	14

**Діаграма 7. Розподіл контрольних завдань
за всіма аналітичними типами
серед структурних підрозділів
за 11 місяців 2017 року**

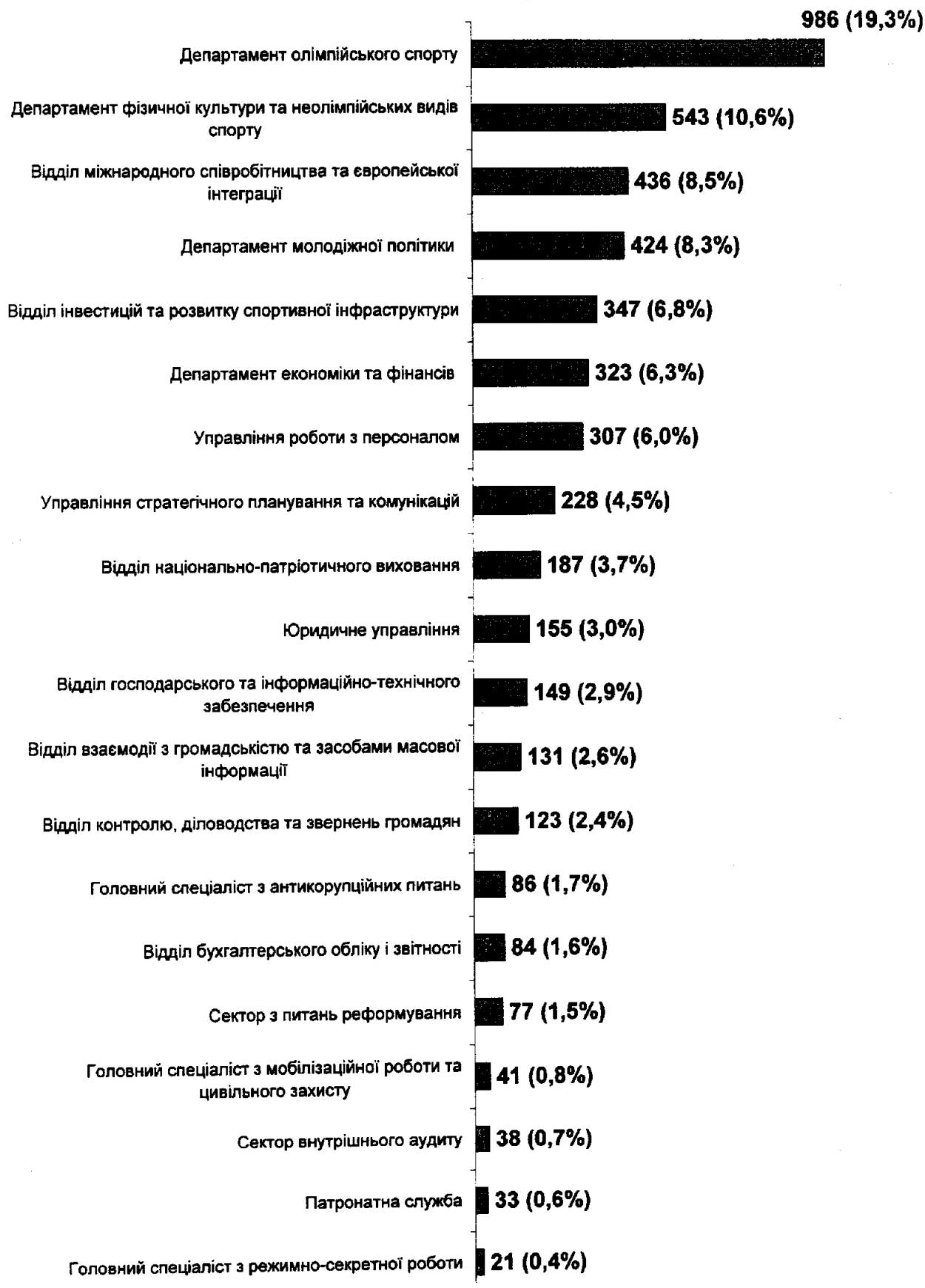

**Діаграма 8. Розподіл порушень термінів
виконання контрольних завдань
серед структурних підрозділів
Мінмолодьспорту
за 11 місяців 2017 року**

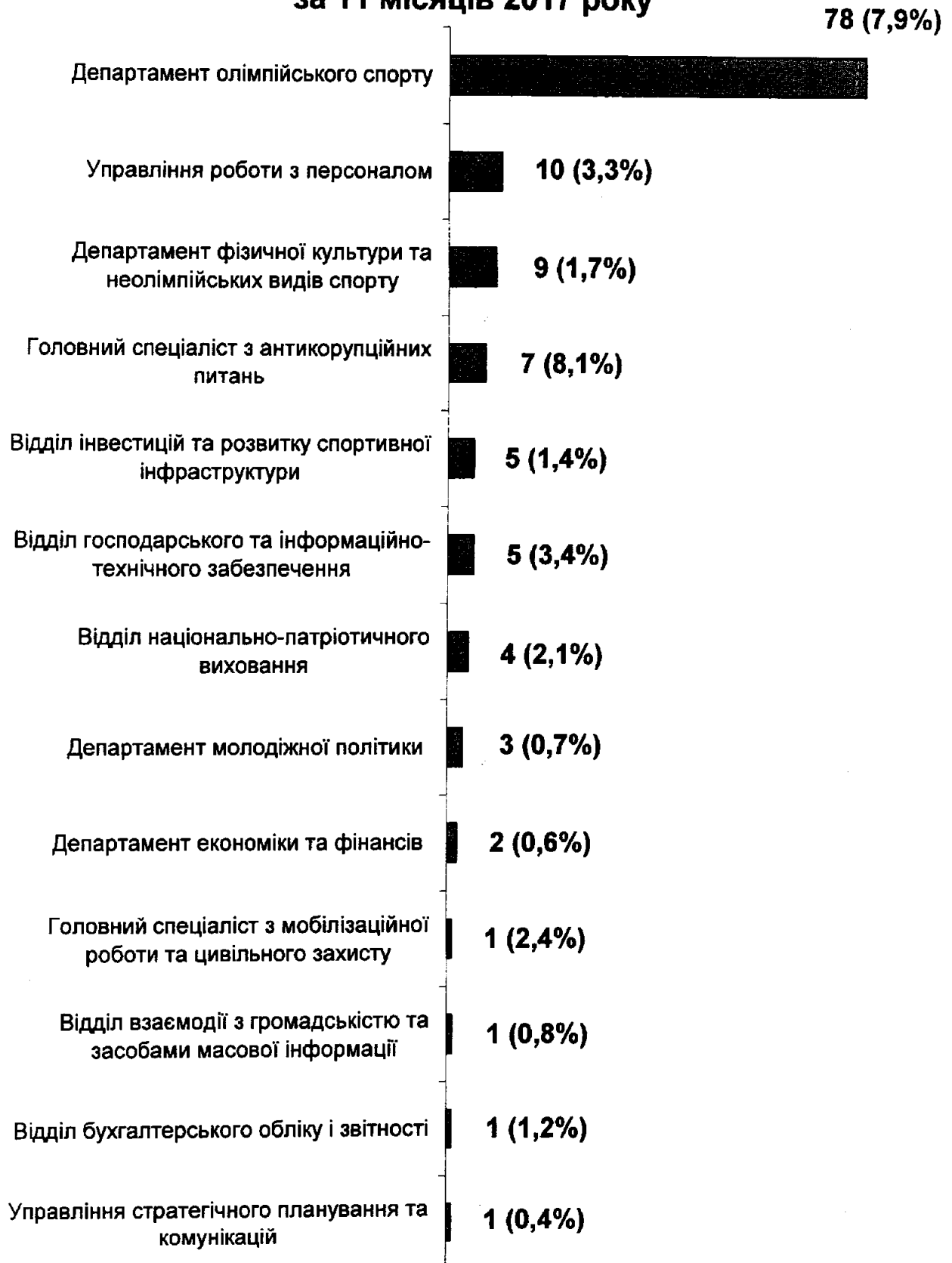

**Аналітична інформація
щодо надання звітної інформації структурними підрозділами з питань молоді, фізичної культури та спорту
обласних та Київської міської держадміністрацій за 11 місяців 2017 року**

№ з/п	Регіон	Кількість наданої інформації в тому числі:		Якість наданої інформації					
		всього		Не надано інформації		висока	добра	задовільна	низька
		вчасно	з порушенням термінів	всього	з порушенням інформації				
1	Вінницька	38	31	7	2	25	12	1	0
	молодь	26	21	5	0	20	6	0	0
	спорт	10	10	2	2	5	6	1	0
2	Волинська	33	23	10	0	5	13	1	14
	молодь	24	18	6	0	0	10	0	14
	спорт	9	5	4	0	5	3	1	0
3	Дніпропетровська	35	26	9	1	6	28	1	0
4	Донецька	38	27	11	2	9	29	0	0
	молодь	27	19	8	2	0	27	0	0
	спорт	11	8	3	0	9	2	0	0
5	Житомирська	40	33	7	2	1	34	3	2
6	Закарпатська	37	26	11	2	1	33	3	0
7	Закарпатська	31	30	1	0	6	24	1	0
8	Івано-Франківська	38	34	4	0	5	32	1	0
	молодь	27	24	3	0	0	27	0	0
	спорт	11	10	1	0	5	5	1	0
9	Київська	42	36	6	1	22	16	3	1
	молодь	32	28	4	1	21	10	1	0
	спорт	10	8	2	0	1	6	2	1
10	Кіровоградська	28	25	3	1	5	10	13	0
11	Луганська	34	25	9	1	18	14	1	1
12	Львівська	43	31	12	0	24	16	3	0
	молодь	31	23	8	0	19	12	0	0
	спорт	12	8	4	0	5	4	3	0
13	Миколаївська	31	22	9	2	8	10	12	1
	молодь	20	12	8	2	8	8	12	0
	спорт	11	10	1	0	8	2	0	1
14	Одеська	31	23	8	1	0	14	17	0
	молодь	23	19	4	1	0	9	14	0
	спорт	8	4	4	0	0	5	3	0
15	Полтавська	28	23	5	0	8	9	0	11
16	Рівненська	34	29	5	1	22	11	1	0
17	Сумська	39	30	9	0	5	33	1	0
18	Тернопільська	35	28	7	2	1	32	2	0
	молодь	26	22	4	0	0	26	0	0
	спорт	9	6	3	2	1	6	2	0
19	Харківська	39	36	3	2	8	30	1	0
20	Херсонська	44	38	6	2	0	29	14	1
	молодь	25	22	3	1	12	13	0	0
	спорт	19	16	3	1	0	17	1	1
21	Хмельницька	24	22	2	4	1	11	11	1
22	Черкаська	38	31	7	1	5	11	22	0
23	Чернівецька	28	24	4	3	1	25	1	1
24	Чернігівська	41	35	6	1	1	37	3	0
25	м.Київ	42	28	14	0	6	16	20	0
ВСЬОГО		891	716	175	31	193	529	136	33

