

ЗАТВЕРДЖУЮ

**Заступник Міністра молоді
та спорту України з питань
цифрового розвитку, цифрових
трансформацій і цифровізації**

Віталій ЛАВРОВ

ПРАВИЛА

спортивних змагань з паделу



СЕД Megapolis.DocNet
Міністерство молоді та спорту України
№7/4.2/24 від 22.03.2024
КЕП: Лавров В. О. 22.03.2024 18:08
3FAA9288358EC00304000002EAB2F00F5AAAF00

I. Загальні положення

1. Ці Правила спортивних змагань з паделу (далі – Правила) визначають основні засади організації та проведення спортивних змагань з паделу, які проводяться на території України.

2. Вимоги цих Правил стосуються усіх дисциплін, з яких проводяться спортивні змагання з паделу.

3. Ці Правила розроблено відповідно до Правил Міжнародної федерації падел (далі – FIP).

4. Спортивні змагання з паделу проводяться з метою:

- 1) розвитку та популяризації виду спорту падел в Україні;
- 2) залучення молоді до активних занять спортом;
- 3) виявлення найсильніших спортсменів;
- 4) визначення рейтингу спортсменів;
- 5) відбору гравців для міжнародних спортивних змагань;
- 6) обміну досвідом, знаннями та інформацією;
- 7) підвищення спортивної майстерності;
- 8) покращення методів та практики суддівства з паделу.

5. Право внесення змін до Правил належить Громадській організації "Українська падел федерація" (далі – УПФ). Зміни вступають в дію після їх затвердження Міністерством молоді та спорту України.

6. Терміни, що вживаються у цих Правилах, наведені у Законі України "Про фізичну культуру і спорт".

7. Антидопінговий контроль спортсменів, які беруть участь у спортивних змаганнях, здійснюється відповідно до Всесвітнього антидопінгового кодексу та Закону України "Про антидопінгову діяльність у спорті".

8. Спортивні змагання з паделу проводяться відповідно до положення про проведення відповідного спортивного змагання (далі – Регламент), що затверджується організатором.

II. Організація та проведення спортивних змагань

1. Види спортивних змагань

1. За видами спортивні змагання поділяються на особисті, командні та особисто-командні.

2. В особистих спортивних змаганнях результати кожного учасника зараховуються окремо, завдяки чому визначається місце, яке він посів.

3. У командних спортивних змаганнях результати спортсменів зараховуються команді в цілому, що визначає місце команди.

4. В особисто-командних спортивних змаганнях результати зараховуються одночасно учасникам і команді в цілому.

5. Чемпіонати – офіційні спортивні змагання, що проводяться для найсильніших спортсменів і команд за віковими категоріями, територіальними й відомчими ознаками, за якими визначаються чемпіони.

6. Вид і система проведення спортивних змагань визначаються Регламентом.

7. У всіх спортивних змаганнях (турнірах), що входять в календарний план змагань УПФ має бути присутнім представник УПФ (суддя-комісар), права та обов'язки якого визначаються цими Правилами.

2. Допуск до спортивних змагань

До участі у спортивних змаганнях допускаються спортсмени, які мають допуск лікаря.

1. Відповідно до статті 51 Закону України «Про фізичну культуру і спорт» допуск осіб до занять фізичною культурою і спортом здійснює лікар спортивної медицини.

Медичне забезпечення та допуск до спортивних змагань регламентується наказом Міністерства молоді та сорту України та Міністерства охорони здоров'я України від 15.07.2020 року № 603/1608 «Про медичне забезпечення проведення фізкультурно-оздоровчих та спортивних заходів», зареєстрований в Міністерстві

юстиції України 31 липня 2020 року за № 731/35014.

Послуги зі спортивної медицини особам, які займаються фізичною культурою та спортом, надають заклади лікарсько-фізкультурної допомоги та заклади охорони здоров'я, що мають у штаті посаду лікаря зі спортивної медицини та мають право на проведення медичних оглядів та надання медичних послуг з допуску особам до занять фізичною культурою та спортом.

2. Учасників молодших вікових груп може бути допущено до спортивних змагань старших вікових груп за умови фізичної й технічної підготовленості, яка попередньо визначається організацією, що проводить спортивні змагання, та наявністю спеціального (додаткового) дозволу лікаря. Для участі в найближчій віковій групі спеціальний дозвіл не вимагається.

3. Порядок подання заявок

1. Заявки на участь в спортивних змаганнях, що проводяться, приймаються лише від територіальних організацій, а в разі проведення спортивних змагань серед клубних команд, студентів і ДЮСШ – від учасників з обов'язковою відміткою територіальної організації.

2. Заявки завіряються структурними підрозділами з питань фізичної культури та спорту обласних, районних, районних у містах Києва та Севастопольської державних адміністрацій та лікарем.

3. Порядок подання заявок (попередні іменні, іменні в день приїзду, заздалегідь на всі категорії тощо) визначається Регламентом. В разі необхідності виклику включається додаткова форма заявки.

4. В разі наявності поважних причин учасник (команда) після отримання виклику участі у спортивних змаганнях, який (яка) не може взяти в них участь, відправляє повідомлення на адресу організації, яка проводить спортивні змагання (направляється не пізніше 5 днів до початку спортивних змагань).

5. В окремих випадках заявка на участь у спортивних змаганнях може бути подана особисто учасником, у форматі онлайн, відповідно до Регламенту.

4. Категорії спортивних змагань

1. Індивідуальні спортивні змагання проводяться у чоловічій парній,

жіночій парній та змішаній категоріях.

2. Командні спортивні змагання мають містити в програмі командної зустрічі матчі у вищезазначених категоріях.

5. Спортивні змагання за системою з вибуванням

1. За системою з вибуванням в особистих і парних змаганнях учасник (команда) вибуває після першої поразки. Переможцем стає учасник (команда), який (яка) виграє всі матчі (Додаток 1).

2. Номери учасників визначаються жеребкуванням. У дужках зазначаються номери учасників у випадку їх розміщення у відповідності зі списком найсильніших гравців.

3. Якщо в спортивних змаганнях бере участь 4, 8, 16, 32, 64 гравців, участь беруть усі гравці. Прізвища гравців, назви команд розміщуються в таблиці зверху вниз один під одним у порядку, визначеному жеребкуванням. У першому турі грають перший з другим, другий з третім, третій з четвертим і так далі. У другому турі переможці грають між собою. Гравець, який виграв в останньому турі (в фіналі), стає переможцем спортивних змагань.

4. Якщо кількість учасників не є парною, частина з них бере участь з другого туру (у разі 13 учасників в таблиці за 16 учасників три вільних місця).

5. Послідовність звільнених місць у таблиці в сітці учасників визначається за таблицею (Додаток 2). В разі 13 учасників вільними залишаються номери 2, 15, 10, у першому турі вільні з номерами 1, 16 і 9.

6. З метою зменшення випадковості зустрічей найсильніших учасників (команд) у перших турах та забезпечення інтересу до спортивних змагань в останніх турах, таблицю рекомендовано складати з дотриманням умов:

- 1) у разі участі 65 і більше учасників розсіюються 16 найсильніших;
- 2) у разі участі від 33 до 64 гравців розсіюється 8 найсильніших;
- 3) у разі участі від 16 до 32 гравців розсіюються 8 найсильніших;
- 4) у разі участі менше 16 учасників розсіюються 4 найсильніших;
- 5) розсіяні учасники мають бути обрані з числа найсильніших;
- 6) розсіяні учасники розміщуються відповідно до Додатку 3, розташування

учасників визначається Регламентом;

7) дозволяється пряме розташування змійка учасників у порядку списку найсильніших чи іншого кваліфікаційного документу.

7. З метою надання можливості гравцям, які програли, продовжити участь у спортивних змаганнях застосовується система з вибуванням та розіграшом усіх місць (Додаток 4) або система з вибуванням після двох поразок.

8. У разі визначення перших двох місць кількість ігор у спортивних змаганнях на одиницю менша кількості учасників.

9. У разі визначення перших чотирьох місць (усіх призерів) у спортивних змаганнях кількість ігор дорівнює кількості учасників.

10. Для визначення кількості ігор у разі застосування системи з визначенням усіх місць використовують таблицю кількості ігор у спортивних змаганнях згідно з Додатком 5.

6. Кваліфікаційні спортивні змагання

1. Якщо кількість учасників перевищує число місць в основній таблиці спортивних змагань, організаторам рекомендується проводити спортивні змагання під контролем оргкомітету чи головного судді.

2. Гравці або пари, які одразу не беруть участь в основних спортивних змаганнях, розігрують обмежену кількість місць, визначену організаторами, у кваліфікаційних спортивних змаганнях. Рекомендується не перевищувати чверті місць в основній таблиці.

3. Гравці (пари), які пройшли до основних спортивних змагань з кваліфікаційних, розташовуються в основній таблиці на визначених вільних місцях.

4. Якщо розсіяні в основній таблиці учасники або пари, відкликають заявку на участь в спортивних змаганнях, організатори можуть заповнити вакансії з числа учасників кваліфікаційних спортивних змагань за умови, що вони не програли у них.

5. Гравці, які заповнюють вакансії в основних спортивних змаганнях, мають бути попередньо розподілені за силами (визначена послідовність

переходу до основної таблиці) і розташовуються в основній таблиці згідно з Регламентом.

6. Головний суддя має право змінити таблицю кваліфікаційних спортивних змагань, якщо в ній відбулися значні зміни в результаті застосування вимог Правил та ігри в ній не почались.

7. Рекомендується розсіювання гравців одної організації за можливості застосовувати і в кваліфікаційних спортивних змаганнях.

7. Спортивні змагання за коловою системою

1. У коловій системі проведення спортивних змагань (особистих і командних) кожний (на) учасник (команда) грає за чергою з усіма іншими. За перемогу зараховується одне очко, за поразку – 0 очок.

2. Переможцем спортивних змагань вважається учасник (команда), який (яка) набрав(ла) найбільшу кількість очок.

3. Якщо Регламентом спеціально не визначено порядок розподілу місць учасників (команд), які після завершення спортивних змагань набрали рівну кількість очок, то:

1) у разі рівної кількості очок у двох учасників (команд) більш високе місце присуджується учаснику (команді), який (яка) переміг (перемогла) в зустрічі між ними;

2) у разі рівної кількості очок у трьох і більше учасників (команд) більш високе місце присуджується учаснику (команді), який (яка) має кращу різницю виграних і програних геймів (матчів у командних спортивних змаганнях), а у випадку їх рівності – очок у геймах. Під час підрахунку враховуються ігри між учасниками (командами), які мають рівну кількість очок.

4. Загальна кількість зустрічей за коловою системою підрахунку рівна кількості учасників помноженій на число, на одиницю менше та поділеному на 2 (у разі 8 учасників $8 \times 7 : 2 = 28$ зустрічей).

5. Послідовність ігор у спортивних змаганнях, які проводяться за коловою системою, визначається за спеціальними таблицями, наведеними в Додатку 6.

6. Попередньо всі учасники під час жеребкування отримують той чи інший

номер від першого до останнього. За відповідною таблицею визначається, які номери зустрічаються один із одним у кожному турі. Якщо кількість учасників непарна, цифра, яка стоїть у дужках, показує, що суперник учасника, який має цей номер, у турі вільний.

7. Результати спортивних змагань у залежності від кількості гравців (команд) вносяться до таблиці, наведеної в Додатку 7.

8. Гравець (пара, команда) має право на зайняте місце за фактичним результатом, показаним перед будь-яким вибуванням зі спортивних змагань, викликаним травмою, хворобою чи іншою поважною причиною, а також на отримання призів за це місце.

9. Викреслюються з таблиці гравці, пари, команди, які не зіграли одного матчу, навіть з поважною причиною, крім випадків, коли ця таблиця – фінальна, до якої гравець, пара, команда, попали в результаті виступів у попередніх спортивних змаганнях. У цьому випадку відповідне місце захищується.

8. Спортивні змагання зі змішаною системою

1. Змішана система проведення спортивних змагань дозволяє за більшої кількості учасників регулювати кількість зустрічей. В цьому разі кожен учасник гарантовано бере участь у кількох зустрічах.

2. За такої системи спортивні змагання проводяться у два чи більше етапів. У кожному з етапів спортивні змагання проводяться у підгрупах за коловою системою або системою з вибуванням. Розподіляють гравців (команди) у підгрупи жеребкуванням з розсіюванням найсильніших або згідно з Регламентом. Переможці кожного етапу переходять у наступний, розігруючи вищі місця. Останній етап є фінальним – у ньому визначаються переможці спортивних змагань. Для збільшення видовищності спортивних змагань останній етап рекомендується проводити за системою з вибуванням. У кожному конкретному випадку кількість етапів і визначення переможців має бути встановлено Регламентом.

9. Зміни в таблицях і заміни

1. Тільки головний суддя може дозволити ввести зміни до таблиць, якщо

мають місце ситуації:

1) якщо в таблиці допущено помилку стосовно застосування Правил, та ігри за цією таблицею не починались;

2) якщо спочатку заявленому гравцю завадила взяти участь у спортивних змаганнях хвороба, травма чи інші об'єктивні причини перед тим, як він зіграє перший матч;

3) якщо гравець, який замінює заявленого гравця чи утворена пара не відповідає рівню розсіювання початкового гравця.

2. Заміна дозволяється тільки якщо початковий гравець ще не брав участі в матчах турніру.

3. Заміна в парних категоріях дозволяється, якщо:

1) гравець має запасного партнера з будь-якої організації, ця ситуація ніякої іншої пари не руйнує;

2) пара з однієї організації замінюється парою з іншої організації.

4. У спортивних змаганнях, що проводяться за коловою системою або за підгрупами, головний суддя може дозволити заміну гравця (пари), але тільки до першого матчу, з якого цей (ця) гравець (пара) починає спортивні змагання. Після цього ніякі заміни не можливі. Матчі, які залишилися не зіграними, мають вважатися виграними протилежною стороною з рахунками 4:0.

10. Організаційний комітет

1. Для підготовки спортивних змагань великого масштабу (чемпіонатів, кубків, всеукраїнських змагань тощо) створюється організаційний комітет (далі – оргкомітет).

2. Оргкомітет забезпечує підготовку:

1) спортивного залу, місць для глядачів і суддів;

2) кортів та ігрового обладнання (стійок, сіток, лічильників очок, стільців, планок для контролю висоти сітки, кошиків для одягу спортсменів, швабр, п'єдесталу тощо);

3) роздягалень для спортсменів, душових, а також кімнат для відпочинку;

4) медично-санітарної служби;

- 5) оформлювальної групи (художник, фотограф та інші) і обладнання для її роботи;
- 6) допоміжної групи (комендант, робочі, майстер з ремонту ракеток та інші) та служби для охорони порядку;
- 7) засобів внутрішньої інформації (радіофікації залу, інформаційного стенду);
- 8) комп'ютерів і розмножувальної техніки;
- 9) запрошень представників засобів масової інформації (преси, радіо, телебачення);
- 10) готелів для розміщення учасників і суддів;
- 11) автотранспорту;
- 12) харчування учасників і суддів, буфету для глядачів;
- 13) місцевих суддів для обслуговування спортивних змагань, єдиної форми;
- 14) афіш, акредитації для учасників, пам'яток, запрошувальних квитків;
- 15) програм спортивних змагань із зазначенням розкладу ігор;
- 16) призив, дипломів, грамот, сувенірів;
- 17) культурної програми для учасників і суддів;
- 18) кімнати для прес-конференцій і брифінгів.

III. Учасники спортивних змагань

1. Вікові групи

1. Учасники спортивних змагань поділяються на вікові групи:
 - 1) молодші юнаки, дівчата – до 14 років;
 - 2) юнаки, дівчата – 14-15 років (U-15);
 - 3) юніори, юніорки – 16-17 років (U-17);
 - 4) молодь (чоловіки, жінки) – 18-19 років (U-19);
 - 5) дорослі (чоловіки, жінки) – 17 років і старші;
 - 6) ветерани – чоловіки та жінки віком 35 років і старші.
2. Вік учасників визначається за датою народження у день початку спортивних змагань.

3. Право бути учасниками спортивних змагань мають спортсмени, яких кваліфіковано за умови, що їх не звільнили від участі у спортивних змаганнях спортивні організації.

4. Кожен учасник спортивних змагань зобов'язаний мати ліцензію УПФ, яка видається на один календарний рік.

5. Учасник спортивних змагань зобов'язаний:

- 1) знати та чітко дотримуватися цих Правил і норм поведінки спортсменів;
- 2) виконувати розпорядження головного судді спортивних змагань;
- 3) бути готовим до зустрічі за 10 хв до її початку за розкладом.

Учаснику, який не з'явиться на корті після закінчення двох хвилин після виклику, зараховується поразка.

6. Учасник спортивних змагань має право:

- 1) проводити розминку на корті перед початком кожного матчу протягом часу до п'яти хвилин;
- 2) з дозволу судді на вищій в ході матчу робити короткочасні паузи (привести в належний вигляд костюм, витерти обличчя, змінити ракетку тощо).

7. Учасник, який почав ігри у спортивних змаганнях, зобов'язаний провести зустрічі, передбачені Регламентом. У разі зняття зі спортивних змагань учасника в одній віковій категорії (травма, дискваліфікація, інші причини) його знімають і в інших вікових категоріях.

8. Учасник може вибути зі спортивних змагань за висновком лікаря з дозволу головного судді, причому результати проведених ним зустрічей зараховуються під час визначення результатів у спортивних змаганнях (особистих та командних). Порядок визначення зайнятих місць за коловою системою проведення спортивних змагань у такому випадку визначається згідно з цими Правилами та Регламентом.

9. Під час проведення командних спортивних змагань усі учасники команд, включаючи запасних, шикуються на корті для привітання перед початком зустрічі та після її закінчення.

10. Після закінчення матчу учасники вітають один одного та суддю

рукостисканням.

11. Усі заяви та протести стосовно дій суддівського апарату учасники подають тільки в письмовій формі не пізніше одної години з моменту зафіксованого порушення, причому в командних спортивних змаганнях їх подають через представника (тренера) або капітана команди. На визначення місця падіння м'яча протести не приймаються. Апеляції в ході зустрічі учасник заявляє судді на вищці.

12. Учасник зобов'язаний вести гру повною силою і не допускати навмисного програшу.

13. В останній день спортивних змагань рекомендується проводити тільки фінальні ігри.

2. Представники, тренери та капітани команд

1. У кожній команді має бути представник або тренер, який є її керівником. Представник (тренер) забезпечує дисципліну членів команди та їх своєчасну явку на спортивних змаганнях.

2. Представник (тренер):

1) бере участь з правом дорадчого голосу на зборах суддівської колегії, якщо їх проводять разом із представниками;

2) подає заявку та отримує від головного секретаря звітну документацію щодо результатів спортивних змагань;

3) зобов'язаний знати ці Правила та Регламент, розпорядження головного судді;

4) не втручається в дії суддів та осіб, які проводять спортивні змагання. Якщо ці дії є порушеннями цих Правил, він має право звернутися до головного судді або подати офіційний протест.

3. Представник (тренер) не може одночасно брати участь в суддівстві спортивних змагань.

4. Представник (тренер) під час зустрічі знаходиться у спеціально відведеному місці.

5. У командних спортивних змаганнях із числа учасників обирають

капітана, який стежить за порядком і дисципліною в команді. Капітан виконує обов'язки представника (тренера) за його відсутності, вирішує питання, у тому числі щодо складу команди.

3. Жеребкування

1. Перед початком матчу проводиться жеребкування. Сторона, як виграла жеребкування, може обрати:

подачу або прийом подачі;

початок гри на одній чи іншій половині корту.

2. Сторона, яка прогала жеребкування, приймає його результати.

4. Рахунок

1. Матч складається з трьох сетів і проводиться до виграшу двох сетів із трьох.

2. Сет складається з геймів.

3. Гейм виграє сторона, яка першою набирає чотири очка.

4. Стороні, яка виграла розіграш, зараховується очко. Сторона виграє розіграш, якщо суперник допускає помилку або якщо м'яч опинився поза грою, торкнувшись корту на стороні суперника.

5. Маркування очок під час гри:

перший виграш – 15;

другий – 30;

третій – 40;

четвертий – гейм.

6. У разі рахунку 3 : 3 сторона, яка першою отримала перевагу у два очка, виграє гейм.

7. Сет виграє сторона, яка перемагає у шести геймах.

8. Зміна сторони, яка подає в геймі, здійснюється почергово.

9. У разі рахунку 5 : 5 сторона, яка отримала перемогу у двох геймах з перевагою у два очка, виграє сет. У разі рівного рахунку 6 : 6 застосовується правило тай-брейк.

10. Сторона, яка першою в тай-брейк набрала 7 очок з перевагою у 2 очки,

виграє гейм та сет.

6. Зміна сторін

1. Гравці міняються сторонами:

1) після закінчення першого, третього та кожного наступного непарного гейму в сеті;

2) після розіграшу кожних шість очок у тай-брейку.

2. У разі якщо гравці не помінялися сторонами, це має бути зроблено зразу ж після того, як помилку було виявлено, поки м'яч не перебуває у грі. Наявний рахунок залишається незмінним. Якщо м'яч перебуває у грі, у сторони, яка подає, залишається одна подача.

7. Подача

Всі розіграші очків починаються зі здійснення подачі. Якщо перша подача є неправильною, гравцю сторони, яка подає дозволяється здійснити другу подачу. Подача має здійснюватись:

1) гравець, який подає, стоїть за лінією подачі між уявним продовженням центральної лінії подачі та боковою стінкою (зона подачі) та має знаходитись там до подачі м'яча;

2) гравець, який подає, має вдарити м'яч у поверхню корту в межах зони подачі, в якій він знаходиться;

3) гравець, який подає, має стояти в межах діагонально розміщених полів подачі, не торкаючись ліній, які обмежують ці поля;

4) під час здійснення подачі гравцю не дозволяється ходити, бігати чи стрибати. Допускаються незначні рухи ступнями, які не впливають на визначене положення в ході здійснення подачі;

5) м'яч має бути на рівні талії гравця чи нижче, ступні гравця залишатися в контакті з поверхнею корту;

6) гравець сторони, яка починає гейм, подає має подавати з правої зони подачі. Політ м'яча має проходити вгору відносно ракетки гравця, який подає, для перельоту через сітку (якщо м'яча не відбив суперник) і приземлившись у корті гравця, який приймає (у межах зони прийому);

7) якщо одна із сторін набрала очко, гравець сторони, яка подає, має подавати з лівої зони подачі і м'яч має приземлитися у корт гравця, який приймає (у межах зони прийому з правої сторони);

8) після початку подачі вона вважається виконаною в разі, якщо гравець, який подає, вдарив у м'яч або під час спроби подати промахнувся, або випустив м'яч;

9) якщо виявлено помилку в зоні подачі, її має бути виправлено, а рахунок має залишатися;

10) перед початком кожного сету гравці можуть обирати, хто з них буде здійснювати першу подачу під час сету. Після визначення порядку подачі його не можна змінювати до початку наступного сету;

11) якщо гравець здійснив подачу не в свою чергу, гравець, який мав здійснювати подачу, починає подавати як тільки було виявлено цю помилку. Всі очки, виграні до помилки, є дійсними. Якщо до помилки було здійснено одну неправильну подачу, вона не враховується. Якщо гейм закінчився до того, як було виявлено помилку, порядок здійснення подач зберігається незмінним до закінчення сету;

12) у разі неготовності гравця до прийому подачі, подача не виконується. Гравець, який приймає, буде вважатися готовим до прийому, якщо він спробував відбити поданий м'яч.

8. Помилки

1. Помилкою вважається якщо подачу виконано неправильно.

2. Помилкою вважається якщо під час подачі м'яч:

1) відбив партнер гравця, який має приймати подачу;

2) відскакує від корту за межами зони прийому;

3) потрапляє в сітку;

4) потрапляє в металеву огорожу.

3. Помилкою вважається якщо під час гри м'яч:

1) падає поза межами корту;

2) торкається стелі чи стін корту до відскоку від корту;

- 3) торкається тіла гравця чи його одягу;
- 4) торкається будь-якого іншого предмету чи людини поза кортом.
4. Помилкою вважається якщо під час гри гравець:
 - 1) торкається сітки або її стійок ракеткою, тулубом чи одягом;
 - 2) вторгається під сіткою на сторону корту суперника ракеткою або тулубом, тоді, коли це перешкоджає супернику чи відволікає його;
 - 3) заважає супернику виконати удар, коли м'яч знаходиться на стороні суперника;
 - 4) відбивається одним гравцем послідовно двома ударами (подвійний удар);
 - 5) відбивається послідовно гравцем і його партнером або торкається ракетки гравця і не перелітає на поле суперника;
 - 6) торкається сітки або її стійок ракеткою, тулубом чи одягом;
 - 7) навмисно відволікає суперника будь-якими діями (викрики, жести).
5. Помилкою вважається якщо гравець є винуватцем скандальних, повторних або постійних порушень.

9. Повторна подача або ситуації «лет» та «нет» /«сітка»/

Ситуація «нет» /«сітка»/ оголошується в наступних випадках:

- 1) якщо поданий м'яч торкнувся сітки або стійки та приземлився у зоні приймаючого гравця, не торкнувшись металевої огорожі перед другим відскоком;
- 2) якщо після торкання сітки або стійки (якщо вони знаходяться в межах ігрової зони) м'яч потрапляє в гравця або предмет, який гравець тримає в руках. Повторна подача призначається («лет») в наступних випадках:
 - 3) якщо м'яч було подано тоді, коли приймаючий гравець не був готовий до подачі.

Якщо ситуація «лет» виникла під час першої подачі, розіграш очка відбувається повторно, таким чином подаючий гравець має право здійснити дві подачі.

Якщо ситуація «нет» /«сітка»/ чи «лет» виникає під час другої подачі, подаючий гравець має право на повтор тільки другої подачі.

10. Повторний розіграш очка або ситуація «лет»

Повторний розіграш очка через ситуацію «лет» призначається:

- 1) якщо м'яч розірвався під час гри;
- 2) якщо будь-який елемент, який не є частиною гри, потрапив в межі корту;
- 3) якщо матч було перервано будь-якою неочікуваною ситуацією, не пов'язаною з гравцями.

Якщо гравець вважає, що у відповідності до Правил має місце ситуація «лет», він має негайно повідомити суддю. Якщо гра продовжилась, гравець втрачає право на призначення ситуації «лет».

Якщо гравець просив щодо оголошення ситуації «лет», суддя приймає рішення стосовно призначення оголошення такої ситуації. Якщо суддя не приймає рішення оголошення ситуації «лет», гравець втрачає очко.

11. Спірні

1. “Спірний” м'яч має оголошувати суддя або гравець (якщо немає судді), щоб призупинити гру (перед оголошенням “Спірний”, в разі необхідності, оголошується “Стоп”).

2. “Спірний” м'яч призначається, якщо:

- 1) гравець, який має право подачі, подає м'яч, коли гравець, який приймає, до цього не готовий;
- 2) під час подачі гравець, який приймає і гравець, який подає, одночасно роблять помилку;
- 3) у разі прийнятого рішення судді гру було перервано або тренер суперника відвернув увагу гравця;
- 4) мала місце будь-яка випадкова або непередбачена ситуація.

3. У разі якщо призначений “спірний” м'яч, розіграш із моменту останньої подачі не враховується, а гравець, який подавав, повторює подачу.

12. Неперервність гри, порушення під час спортивних змагань

1. Гра має бути неперервною, починаючи з першої подачі до закінчення матчу, крім перерв і призупинення гри.

2. Перерви:

- 1) не перевищують 60 секунд у кожному геймі для зміни сторін;
- 2) не перевищують 120 секунд після кожного сету;
- 3) не перевищують 20 секунд у кожному тай-брейку для зміни сторін.

3. Призупинення гри:

- 1) у разі якщо у зв'язку з обставинами, які не залежать від гравців, суддя може призупинити гру на стільки часу, на скільки він вважає за потрібне;
- 2) в особливих випадках зупинити гру може головний суддя;
- 3) у разі якщо гру призупинено, наявний рахунок залишається, гру має бути відновлено з цього рахунку.

4. Затримка гри:

- 1) за жодних обставин гру не може бути призупинено для відновлення функціональних можливостей гравця чи отримання поради;
- 2) суддя відповідальний за будь-яке призупинення гри.

5. Поради та залишення гравцем корту:

- 1) у разі якщо м'яч знаходиться поза грою, гравцю дозволяється отримувати поради під час матчу;
- 2) гравці не можуть залишати корт під час матчу без дозволу судді, крім перерв.

6. Гравець не має права:

- 1) навмисно затримувати гру або спричиняти її призупинення;
- 2) навмисно приєднати додаткові пристрої до ракетки, щоб змінити швидкість чи особливості польоту м'яча;
- 3) поводитись образливим чином;
- 4) здійснювати інші порушення.

7. Суддя має право призначати покарання за порушення у вигляді:

- 1) попереджень винуватій стороні;

2) оголошення “фол” винуватій стороні, якщо їй раніше виносилось попередження та зняти одне очко у грі.

Два “фоли” вважаються систематичним порушенням; у разі серйозної провини, систематичних порушень суддя на вищій оголошує “фол” винуватій стороні, негайно повідомляє головного суддю, який має право дискваліфікувати порушника на даний матч.

13. Інші системи рахунку

1. Дозволяється за попередньою домовленістю проводити ігри із використанням інших систем рахунку:

- 1) розіграшу "золотого очка";
- 2) гра в чотири гейми.

У першому випадку, коли обидві сторони виграли три очка кожна, розігрується вирішальне очко. Пара, яка виграє очко, виграє гру.

У другому випадку сет виграє сторона, яка першою виграє чотири гейми, з різницею у два гейми. У випадку рівного рахунку після чотирьох геймів, буде зіграно тай-брейк. Пара, яка набере сім очок, виграє "тай-брейк" і матч, за умови мінімальної переваги у два очка.

14. Суддівська колегія

1. Організація, яка проводить спортивні змагання, призначає головну суддівську колегію у складі головного судді, його заступників, головного секретаря та його заступника. До складу головної суддівської колегії (ГСК) входить також лікар спортивних змагань на правах заступника головного судді з медичної частини.

2. До складу суддівської колегії спортивних змагань входять, також старші судді, судді на подачі, секретарі, судді на лічильнику очок, суддя-інформатор і суддя з рейтингу.

3. Кожну зустріч проводить суддя, який призначається головним суддею спортивних змагань.

4. Організатор спортивних змагань призначає головних суддів на всі спортивні змагання, які вони проводять, а також на спортивні змагання з паделу

в програмі комплексних всеукраїнських спортивних змагань або затверджує їх призначення організаціями, що проводять спортивні змагання.

5. Головний суддя забезпечує проведення спортивних змагань відповідно до цих Правил, Регламенту та всіх інших регламентуючих документів, що відносяться до конкретного спортивного змагання. Головний суддя не має права змінити або відмінити встановлені Регламентом умови.

6. Головний суддя або його заступник зобов'язаний завжди бути присутнім у місці, де проводяться спортивні змагання.

7. Головний суддя зобов'язаний:

1) контролювати підготовку і стан місць спортивних змагань, приміщень для роботи суддівської колегії та місць для обслуговування учасників;

2) перевіряти своєчасність подання попередніх заявок на участь гравців (команд) у спортивному змаганні;

3) розподіляти обов'язки між суддями, керувати роботою всього суддівського апарату, остаточно вирішувати всі питання, які виникають у ході спортивних змагань;

4) виносити рішення щодо заяв, протестів і дисциплінарних порушень в день їх подання (вчинення);

5) керувати проведенням жеребкування учасників (запрошувати на жеребкування учасників або представників не обов'язково), затверджувати розклад зустрічей, складений відповідно до жеребкування та програми спортивних змагань;

6) організовувати паради відкриття й закриття спортивних змагань, а також церемонію нагородження;

7) стежити за відповідністю одягу учасників встановленим вимогам цих Правил;

8) забезпечувати учасників, глядачів і представників преси інформацією щодо ходу спортивних змагань та їх результатів;

9) затвердити на засіданні головної суддівської колегії результати і підсумки спортивних змагань;

10) дати оцінку роботі суддівського апарату (із цією метою головний суддя може призначити оглядову комісію);

11) подати в організацію, яка проводить спортивні змагання, у триденний термін після його закінчення звіт про спортивні змагання;

12) надіслати протягом доби після закінчення спортивних змагань звіт в електронному вигляді адміністратору сайту УПФ.

8. Головний суддя має право:

1) відмінити або відкладати спортивні змагання у зв'язку з невідповідністю місць проведення спортивних змагань або з інших причин, які перешкоджають їх проведенню;

2) внести в разі необхідності зміни до розкладу зустрічей і призначення суддів;

3) зняти зі спортивних змагань учасників за дисциплінарні порушення, інші провини;

4) відмінити рішення будь-якого судді, які стосуються Правил, особисто переконавшись у тому, що рішення є помилковим.

9. Розпорядження та рішення головного судді обов'язкові для всього складу суддівського апарату, учасників і представників (тренерів).

10. Усі дисциплінарні порушення та прийняті щодо них рішення має бути відображено в протоколах засідань головної суддівської колегії та в звіті головного судді. Учасник, знятий зі спортивних змагань, не допускається до спортивних змагань до прийняття рішення УПФ.

11. Головний суддя перед початком спортивних змагань визначає список осіб, які мають право знаходитися біля кортів під час матчів, а також порядок проведення теле-, кіно- та фотозйомки.

12. Заступники головного судді працюють за його вказівками, забезпечують доручену роботу проведення спортивних змагань певних груп учасників або команд.

13. Один із заступників за відсутності головного судді виконує його обов'язки, користуючись усіма правами.

14. Головний секретар:

- 1) перевіряє правильність заявок та інших передбачених цими Правилами та Регламентом документів;
- 2) готує та проводить жеребкування учасників;
- 3) складає розклад зустрічей і після його затвердження головним суддею доводить до відома учасників;
- 4) веде протоколи засідань головної суддівської колегії, оформляє розпорядження та рішення головного судді;
- 5) готує технічні протоколи зустрічей, дає їх старшим суддям і контролює правильність їх заповнення;
- 6) оформляє протоколи командних матчів;
- 7) реєструє результати зустрічей;
- 8) приймає заяви та протести й доповідає щодо них головному судді;
- 9) відповідає за своєчасне, правильне й чітке оформлення технічної документації спортивних змагань;
- 10) стежить за своєчасною фіксацією результатів у таблицях спортивних змагань;
- 11) подає необхідні матеріали щодо ходу спортивних змагань судді-інформатору і представникам преси, радіо й телебачення;
- 12) підводить підсумки спортивних змагань, готує матеріали для нагородження;
- 13) складає звіт щодо спортивних змагань за встановленою формою.

15. Секретарі працюють за вказівками головного секретаря.

16. Лікар спортивних змагань:

- 1) перевіряє наявність дозволу щодо допуску до спортивних змагань в усіх учасників відповідно до цих Правил;
- 2) стежить за дотриманням санітарно-гігієнічних вимог під час проведення спортивних змагань, здійснює контроль стану здоров'я учасників і контроль їх харчування;
- 3) надає медичну допомогу учасникам у разі травм і захворювань та робить

висновок щодо можливості продовження ними спортивних змагань.

17. Старші судді:

- 1) керують проведенням спортивних змагань на визначених кортах;
- 2) розподіляють суддів для обслуговування відповідно до розкладу спортивних змагань і розпоряджень головного судді, а також ведуть облік їх роботи;
- 3) забезпечують суддів м'ячами (за наявності), бланками протоколів ігор і перевіряють правильність їх заповнення;
- 4) після закінчення ігор організують передання заповнених протоколів головному секретарю.

18. Суддя-інформатор:

- 1) повідомляє мікрофоном глядачів та учасників щодо ходу спортивних змагань;
- 2) представляє гравців глядачам перед початком фінальних зустрічей, коментує церемонію нагороджень;
- 3) усі інформаційні матеріали щодо результатів спортивних змагань отримує від головного судді.

15. Керівництво спортивними змаганнями, оскарження рішень

1. Головний суддя проводить спортивні змагання відповідно до цих Правил і Регламенту.
2. Суддя у разі, якщо його призначено, керує проведенням цього матчу, обстановкою на корті, навколо нього та підзвітний головному судді.
3. Рішення призначених суддів на корті має бути остаточним.
4. Суддя на корті зобов'язаний:
 - 1) дотримуватися й виконувати ці Правила, стежити за призначенням спірних м'ячів і помилок;
 - 2) приймати рішення в спірних ситуаціях, до виконання наступної подачі;
 - 3) інформувати гравців і глядачів щодо ходу матчу;
 - 4) приймати рішення з питань компетенції відсутніх суддів;
 - 5) записувати й повідомляти головного суддю щодо випадків, стосовно

неперервності гри, провини та штрафних санкцій;

б) передавати головному судді всі відхилені апеляції лише в питаннях виконання вимог цих Правил (такі апеляції має бути пред'явлено до виконання наступної подачі або, якщо матч закінчено, перед тим, як сторона, що протестує, покинула корт).

16. Регламент спортивних змагань

1. Кожне спортивне змагання проводиться відповідно до Регламенту, затвердженого відповідними організаціями. Усі розділи Регламенту мають відповідати цим Правилам.

2. У Регламенті зазначено:

- 1) цілі і завдання заходу;
- 2) строки і місце проведення заходу;
- 3) організація і керівництво проведенням заходу;
- 4) учасники заходу;
- 5) вид заходу;
- 6) програма проведення спортивних змагань;
- 7) безпека та підготовка місць проведення заходу;
- 8) умови визначення першості та нагородження переможців і призерів;
- 9) умови фінансування заходу та матеріального забезпечення учасників;
- 10) строки та порядок подання заявок на участь у заході.

3. Регламент командних спортивних змагань має визначати:

- 1) склад команд (кількість основних і запасних гравців, тренерів), їх розподіл за віком;
- 2) порядок проведення спортивних змагань (за однією чи декількома групами команд, за якими признаками вони відносяться до тієї чи іншої групи);
- 3) порядок розміщення в командах учасників зустрічей;
- 4) кількість ігор в кожній категорії у командній зустрічі та послідовність їх проведення;
- 5) порядок розміщення учасників у випадку вибування будь-кого з них (збереження учасниками своїх номерів, зазначених у заявці);

- якщо це не оговорено, гравців слід переміщувати на більш високі місця);
- б) спосіб розміщення команд у таблицях спортивних змагань;
- 7) порядок оголошення складу на зустріч.

4. Регламент особисто-командних спортивних змагань має містити вказівки щодо порядку визначення команди-переможниці.

5. Регламент має бути розіслано всім зацікавленим спортивним організаціям не пізніше ніж за два місяці до початку спортивних змагань.

17. Протокол матчу

1. Суддя в ході гри веде протоколи, які є детальним записами ходу спортивної боротьби в кожному геймі, сеті.

Отримавши в секретаріаті протокол, необхідно заповнити його «шапку» (якщо він попередньо не заповнений у секретаріаті), зазначити категорію, номер матчу у відповідно до розкладу, дату, час виклику на корт за розкладом, номер корту, прізвища суддів, час початку матчу, прізвища учасників матчу та міста (команди, країни), які вони представляють. Після проведення жеребкування в «шапці» поряд із прізвищами учасників необхідно поставити відмітку, хто грає праворуч та хто – ліворуч. У графі перед нулями, які позначають рахунок на початку матчу, ставиться відмітка, хто подає та хто приймає.

2. Після закінчення матчу необхідно записати рахунок геймів, сетів у «шапці» протоколу, обвести пару, яка перемогла, зазначити час закінчення матчу, тривалість матчу, підписати протокол і одразу ж віддати його секретарю.

18. Звіт про спортивні змагання

1. Головний суддя має своєчасно звітувати щодо спортивних змагань.
2. Звіт щодо спортивних змагань має включати:
 - 1) затверджений примірник Регламенту;
 - 2) зразки афіш, білета учасника, програми спортивних змагань тощо;
 - 3) заявочні листи спортсменів (команд), які брали участь у спортивних змаганнях;
 - 4) протокол засідання ГСК щодо розгляду списку учасників (команд), згідно з поданими заявками з обов'язковою фіксацією кого не допущено або

допущено умовно і з яких причин;

5) списки учасників (команд) із тими самими графами, що й у заявочних листах (учасники перераховуються в алфавітному порядку);

6) протокол засідання ГСК щодо затвердження результатів жеребкування (розміщення) спортсменів (команд), які брали участь у спортивних змаганнях;

7) розклад ігор (зустрічей);

8) таблиці особистих спортивних змагань в усіх категоріях із обов'язкою фіксацією рахунку в геймах, сетах, а також незіграних зустрічей і причини їх відміни або таблиці командних спортивних змагань і зведені протоколи командних зустрічей з зазначенням рахунку в геймах, незіграних зустрічей і причини їх відміни;

9) протоколи засідань ГСК із дисциплінарних питань і питань розгляду протестів;

10) підсумковий список учасників у порядку зайнятих ними місць в усіх категоріях;

11) протокол засідання ГСК із затвердженням результатів спортивних змагань;

12) склад суддівської колегії із зазначенням оцінки їх роботи – задовільно або незадовільно;

13) звіт головного судді.

4. Звіт щодо спортивних змагань подається:

1) до організації, що проводить спортивні змагання;

2) в спортивно-технічну комісію УПФ;

3) в місцеву організацію, яка проводить спортивні змагання;

4) до організацій, які беруть участь (допускається подання довідки про участь із зазначенням назви спортивних змагань, дати й місця проведення, списку учасників (команди) організації, яка бере участь, із зазначенням зайнятих місць).

3. Звіт направляється організаціям протягом трьох днів після закінчення спортивних змагань.

4. Головний суддя або за його дорученням головний секретар протягом доби після закінчення спортивних змагань надсилає звіт в електронному вигляді адміністратору сайту УПФ. Звіт в електронному вигляді складається на окремих листках в єдиному файлі формату ексель (Excel) і включає списки, таблиці та протоколи.

IV. Місце проведення спортивних змагань

Офіційні спортивні змагання згідно з Постановою КМУ від 18.12.1998 № 2025 «Про порядок підготовки спортивних споруд та інших спеціально відведених місць для проведення масових спортивних та культурно-видовищних заходів» проводяться тільки на спортивних спорудах і у спеціально відведених місцях, прийнятих до експлуатації комісіями з контролю за станом спортивних споруд та інших спеціально відведених місць для проведення масових спортивних заходів суддівськими колеґіями, у разі суворого дотримання всіма суб`єктами норм і правил експлуатації споруд та місць розташування учасників заходу, місць загального користування, інженерних систем та систем оповіщення, санітарно-гігієнічного режиму приміщень, арен і територій; норм готовності засобів пожежогасіння, спортивно-технологічного устаткування та інвентарю; правил проведення спортивних змагань з видів спорту, правил поведінки учасників і глядачів, правил пожежної безпеки, інших нормативних актів та вимог.

Корт

1. Корт – прямокутник, розмічений лініями завширшки 50 мм (Додаток 1).
2. Лінії розмітки корту мають бути чіткими, бажано білого або чорного кольору.
3. Усі лінії є частиною площі корту, яку вони обмежують.
4. Стійки мають бути висотою 1,05 м від поверхні корту та залишатися у вертикальному положенні, коли сітка натягнута.
5. Верхня частина сітки має знаходитись на рівні 0,88 м у центрі корту і 0,92 м у кінцях сітки.
6. Стійки встановлюються на бокових лініях. Стійки, чи їх основи, не

можуть займати простору ігрового поля і виходити за межі його бокових ліній.

7. Стійка виготовляється з якісного матеріалу темного кольору. Стійки мають бути круглими чи квадратними в розрізі, але мати заокруглені краї.

8. Розмір полотна сітки – 10 м завдовжки та щонайменше 0,88 м у висоту.

9. Верхня частина сітки обмежена стрічкою білого кольору шириною від 5,0 см до 9,0 см, складеною навпіл, всередині якої натягнуто трос для підтримання сітки.

10. Між кінцями сітки та стійками не може бути проміжків. За потреби, кінці сітки можна прив'язати до стійок за всією висотою.

М`яч

1. М`яч, як гумова сфера з рівною зовнішньою ворсистю поверхнею виготовляється з натуральних або синтетичних матеріалів білого або жовтого кольору.

2. Діаметр м`яча складає від 6,35 до 6,77 см, має вагу більше 56,0 г, але менше 59,4 г.

3. М`яч в разі падіння з висоти 254,00 см на тверду поверхню має відскок більше 135,00 см, але менше 145,00 см.

Якщо матч проводиться на висоті понад 500 м над рівнем моря, використовується м`ячі ідентичні описаному вище, але з відскоком більше 121,92 см та менше 135см.

Ракетка

1. Розмір ракетки не перевищує 45,5 см завдовжки і 26,0 см завширшки.

Ракетка складається з:

ручки, яку тримає гравець;

ударної поверхні, якою гравець ударяє у м`яч;

нееластичного шнура, який з'єднує ракетку та зап'ястя гравця.

2. Ударна поверхня:

1) має бути плоскою;

2) довжина може бути різною. Довжина ударної поверхні, довжина ручки

не більше 45,5 см, 26,0 см завширшки і 38,0 завтовшки.

3. Ракетка:

1) не містить додаткових предметів і виступів, окрім тих, що використовуються, для обмеження зношення, запобігання поломки, вібрації або для зміни балансу. Усі ці приладдя мають бути помірного розміру та розміщуватися у місцях призначення;

2) не має містити приладдя, які роблять можливим зміну гравцем форми ракетки.

Вимоги до місць проведення спортивних змагань

ОГОРОЖА

Корт має бути повністю огорожений. Ширина корту (має складати 10 метрів, вимірювання здійснюється зсередини; внутрішня довжина сторін складає 20 метрів).

Всі ділянки мають бути сконструйовані з використанням матеріалів, які забезпечують рівномірне відскакування м'яча, а ділянки з металевою огорожею, на яких відскакування м'яча не буде рівномірним, мають бути сконструйовані наступним чином:

СТІНА

Загальна висота складає чотири метри, перші три метри з яких є стіною, яка може бути виготовлена з будь-якого прозорого чи твердого матеріалу (скло, цегла і т.д), характеристики цього матеріалу мають відповідати вимогам до стін, наведених у розділі «Сторона». Останній метр має бути металевою огорожею.

СТОРОНИ

Правила допускають два варіанта бічної огорожі:

Варіант 1

Огорожа, яка складається зі стін ступінчастої конфігурації з обох сторін, висота першого уступу складає три метри, а довжина складає два метри; висота другого уступу складає два метри та довжина два метри. Огородження корту завершується металевою огорожею висотою до трьох метрів на протязі

16-тиметрової центральної ділянки та висотою до чотирьох метрів з обох сторін.

Варіант 2

Огорожа, яка складається зі стін ступінчастої конфігурації з обох сторін, висота першого шару складає три метри, а довжина складає два метри; висота другого шару складає два метри та довжина складає два метри. Огородження корту завершується металевою огорожею висотою до чотирьох метрів по всій довжині.

Металева огорожа завжди розташовується на одній лінії з внутрішньою стороною стіни.

У випадку, якщо металева огорожа кріпиться на рамі, її верхня частина не має елементи, які не є частиною металевої конструкції (наприклад, кабелі, розподільчі ящики електромережі, освітлювальні прилади і т.д.).

Стіни можуть бути виготовлені з будь-якого прозорого або непрозорого матеріалу (скло, цегла і т.п.), але матеріал стін має правильну щільність, яка забезпечує рівномірне підскакування м'яча. Незалежно від типу матеріалу, він має однорідну тверду та абсолютно гладку поверхню, придатну для контакту з тілом чи ковзання м'яча. Стіни з непрозорого матеріалу мають один однорідний колір, бажано зелених, синіх чи теракотових відтінків; колір стін має чітко відрізнитись від кольору поверхні підлоги. Допускається відбиток чи малюнок логотипу, але не більше одного на одну стіну, розміри та кольори логотипу не мають заважати зору гравця.

Скляні корти мають відповідати наступним стандартам загартованого/листового скла:

Європейський Союз: EN 12150-1.

Інші країни: Необхідно отримати консультацію з приводу їх стандартів.

Для огороження слід використовувати просту скручену чи зварну металеву огорожу з ромбовидною чи квадратною формою отворів, отвори мають бути не менше п`яти см та не більше 7,08 см (внутрішні розміри). Рекомендована товщина дроту складає між 1,6 мм та три мм. Максимальна товщина дроту

складає чотири мм, а натяг дроту має забезпечувати підскакування м'яча від нього.

У випадку використання зварної огорожі всі місця зварювання мають бути захищені з обох боків таким чином, щоб не допускати порізів та подряпин. Якщо зварна сітка не є переплетеною, отвори в ній мають квадратну форму, а не ромбовидну. Паралельні металеві дроти мають знаходитись на внутрішній стороні, а вертикальні дроти повинні знаходитись на зовнішній стороні.

Якщо кінці дроту просто скручені, механізм скручення має знаходитись ззовні корту та бути належним чином захищеним. Стики чи шви не мають гострих чи колючих країв.

Незалежно від типу металева огорожа має утворювати пласку та вертикальну поверхню, завжди забезпечуючи при цьому характеристики, описані вище.

ПОКРИТТЯ КОРТУ

Покриття корту має та може бути зроблене з пористого бетону чи цементу, синтетичного матеріалу чи штучної трави за умови, що використаний матеріал забезпечує нормальне відбивання м'яча та не накопичує воду.

Дозволеними та бажаними кольорами є зелений, синій чи теракотовий, а також різноманітні їх відтінки. Вся поверхня покриття корту має однаковий та однорідний колір і чітко відрізнятися від кольору поверхні стін.

Чорний колір поверхні корту допускається тільки у випадку кортів, які знаходяться в приміщенні.

Відхилення рівня внутрішньої поверхні корту від горизонтальної площини складає не більше трьох мм в межах трьох метрів (1/1000).

У випадку поверхонь без дренажу максимальний кут поперечного нахилу має складати 1% від центру до зовнішніх меж корту.

Поверхні з синтетичним покриттям та штучною травою мають відповідати наступним вимогам:

Європейський Союз: Мають відповідати вимогам UNE 41958 IN. Спортивні покриття.

Інші країни: Необхідно отримати консультацію з приводу їх стандартів.

ВИМОГИ

Поглинання енергії удару (зменшення сили удару)	RF ε 20%	Штучна трава
Тертя	0,4 δ \clubsuit δ 0,8	Штучна трава
Вертикальне відбиття м'яча	ε 80%	Штучна трава Синтетичне покриття
Повторне засипка піском	SiO ₂ ε 96% CaO δ 3% Заокруглені краї Гранулометрія: 80% ваги <input type="checkbox"/> 16 мм - 1.25 мм Довжина видимого волокна 2 мм - 3 мм	Штучна трава

ВХІД

Вхід до корту розміщується з обох бічних сторін або тільки з однієї сторони, вхід має бути симетричним відносно центру. Може бути один чи два входи з обох сторін з дверми або без них поза кортом.

На корті без дверей в місці, що відповідає місцю входу до корту, на підлозі встановлюється певного роду прохід з металу чи іншого матеріалу, який забезпечить підсилення всієї конструкції; з точки зору застосування чинних правил вказаний прохід вважається частиною огорожі. У випадку відсутності будь-яких елементів, встановлених на підлозі, вертикальна проекція рами

огорожі буде позначати внутрішню межу корту незалежно від наявності поміченої чи намальованої лінії.

Розміри входу мають бути наступними:

1) одним бічним входом на кожній стороні, відповідний прохід для входу має розміри мінімум 1,05 x 2,00 метра та максимум 2,00 x 2,20 м (див. діаграму).

Один вхід:

2 \geq ширина \geq 1,05

2.2 \geq висота \geq 2

Розміри у метрах

2) з двома бічними входами на кожній стороні, відповідний прохід для входу має розміри мінімум 0,72 x 2,00 метра та максимум 1,00 x 2,20 м (див. діаграму).

Подвійний вхід:

1. \geq ширина \geq 0,72

2.2 \geq висота \geq 2

Розміри у метрах

УВАГА: Споруди загального користування мають відповідати вимогам стосовно пристосування входу та допоміжних пристроїв для осіб з фізичними вадами.

У випадку вже існуючих дверей ручки мають бути встановлені на зовнішньому боці та не виступати всередину.

ЗОНА БЕЗПЕКИ ТА ГРА ПОЗА КОРТОМ

Для гри поза кортом кожна сторона корту (дві точки доступу. Поза кортом в межах ділянки з шириною не менше двох метрів, довжиною не менше чотирьох метрів з кожної сторони та висотою мінімум трьох метрів не може бути жодних перешкод.

Вхід має бути захищений з трьох сторін (бокові та верхня сторони, а також стовпчик для сітки) матеріалом (губчаста резина, резина, неопрен та т.п.), який забезпечить пом'якшення контакту з гравцем, товщина шару матеріалу має складати не менше, ніж двох см. Такого роду захист має міцно кріпитись до металевої конструкції та до стовпчиків за допомогою достатньої кількості кріплень чи текстильних застібок /«липучки»/, що забезпечить ефективність протиударного пом'якшення та, наскільки це можливо, зменшить перешкоджання ходу гри завдяки відбиванню в бік внутрішнього простору корту.

ОСВІТЛЕННЯ

Штучне освітлення має бути рівномірним та розміщеним таким чином, щоб не спричиняти перешкод для зору гравців, команди суддів чи глядачів. Освітлення має відповідати наступним стандартам:

Європейський Союз: EN 12193 «Освітлення спортивних споруд» та забезпечувати наступні мінімальні рівні освітлення: у випадку новозбудованих споруд пропонується, щоб мінімальна відстань від землі до нижньої частини прожекторів, які є джерелом світла, складала вісім метрів, якщо вони встановлені в межах корту, з врахуванням вертикальної проекції бічних стін корту. Інша висота джерела світла допускається у випадку його встановлення за межами стін корту.

Для телевізійних трансляцій та зйомок фільмів необхідний рівень вертикального освітлення, що складає мінімум 1000 люкс. Однак, вказаний рівень може збільшуватись зі збільшенням відстані об'єкту зйомок від камери.

Для отримання додаткової інформації з цього питання необхідно

ознайомитись зі згаданими вище стандартами.

ОРІЄНТАЦІЯ

1. Висота стелі (конструкцій) спортивної будівлі над підлогою над усією поверхнею корту має бути: для офіційних спортивних змагань – не менше 12 м, для інших спортивних змагань – не менше 7-9 м. Зазначений простір має бути вільним від будь-яких перешкод.

2. Освітленість у будь-якій точці корту має бути не менше ніж 400 люкс.

3. Простір навколо всіх зовнішніх ліній корту бути вільним від будь-яких предметів, окрім складових обладнання корту, на відстані: для міжнародних спортивних змагань – не менше ніж двох м, для спортивних змагань, які включено до календаря УПФ, – не менше 1,5 м.

4. У разі порушення вищезазначених вимог рішення щодо придатності споруди приймає головний суддя.

5. У межах простору, можуть знаходитися тільки надписи та рисунки, які безпосередньо відносяться до предметів обладнання корту, за умови, що:

1) емблеми постачальника покриття корту розміром не більше ніж $170\text{ см}^2 \times 30\text{ см}^2$ і в кількості не більше ніж дві розміщуються не ближче ніж на 30 см від задніх обмежувальних ліній корту (за ігровим полем);

2) емблеми постачальника стійок може бути розміщено з двох сторін кожної стійки (всього не більше чотирьох); розмір кожної емблеми не більше $3\text{ см}^2 \times 30\text{ см}^2$;

3) не більше ніж дві емблеми постачальника сіток, розміром $3,5\text{ см}^2 \times 10\text{ см}^2$ кожна, може бути розміщено на протилежних кінцях сітки на білих стрічках на відстані чотирьох см від стійок.

V. Ігрова форма

1. У порядку забезпечення привабливості спортивних змагань уся ігрова форма, що використовується гравцями у спортивних змаганнях, які

організуються або санкціонуються УПФ, має бути прийнятним спортивним одягом для паделу. Рекомендується, щоб партнери в команді були одягнуті в однакову спортивну форму.

2. Під час офіційних спортивних змагань гравці грають у формі, узгодженій УПФ.

3. Предмети одягу гравця (пояси, напульсники, головні пов'язки у формі стрічок, шкарпетки, взуття, предмети медичного призначення) можуть бути будь-якого кольору. Взуття має бути без підборів.

Директор департаменту
спорту вищих досягнень

Оксана АНАСТАСЬЄВА

ПОГОДЖЕНО

Президент

Громадської організації

"Українська падел федерація"



 Олексій ДНІПРОВ

07 березня 2024 року

Додаток 1
до Правил спортивних
змагань з падел

Система з вибуванням в особистих і парних змаганнях

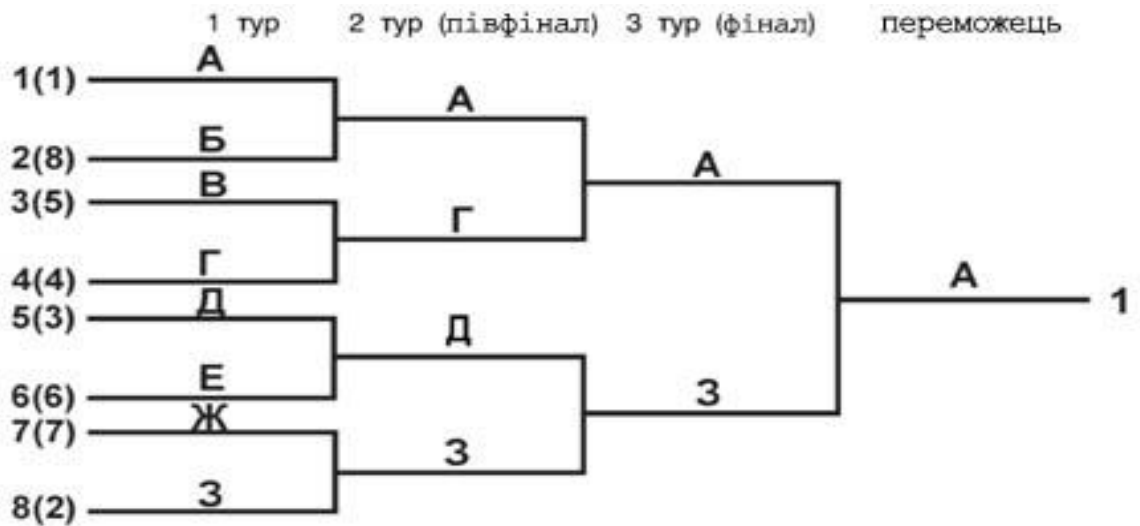

Додаток 2
до Правил спортивних
змагань з падел

Послідовність звільнених місць

Кількість учасників	Таблиця на кількість учасників	Послідовність місць, які звільняються
Від 33 до 64	64	2, 63, 34, 31, 18, 47, 50, 15, 10, 55, 42, 23, 26, 39, 58, 7, 5, 59, 38, 27, 22, 43, 54, 11, 14, 51, 46, 19, 30, 35, 62
Від 17 до 32	32	2, 31, 18, 15, 10, 23, 26, 7, 6, 27, 22, 11, 14, 19, 30
Від 9 до 16	16	2, 15, 10, 7, 6, 11, 14
Від 5 до 8	8	2, 7, 6

Додаток 4
до Правил спортивних
змагань з падел

Система з вибуванням та розіграшем усіх місць

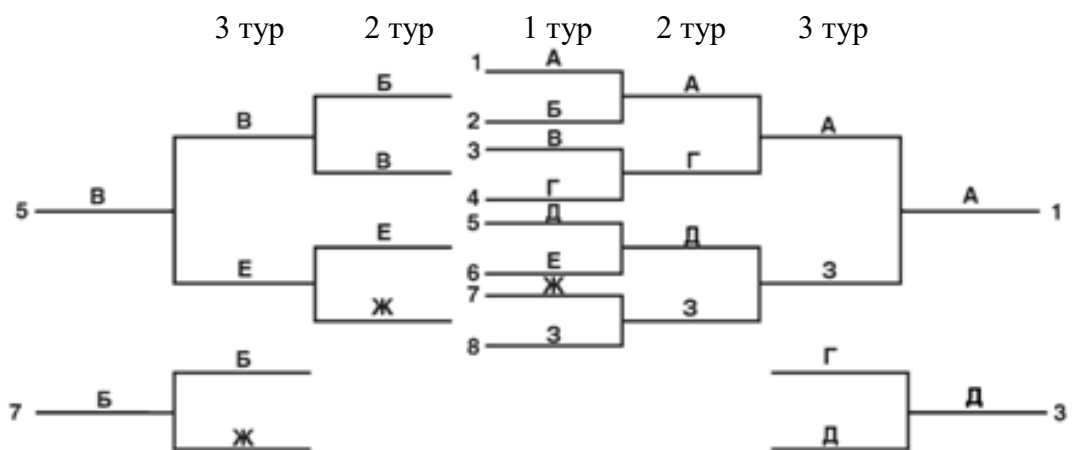

Додаток 6

до Правил спортивних

змагань з падел

Послідовність ігор з трьома або чотирма учасниками

1-й тур	2-й тур	3-й тур
1-(4)	1-3	1-2
2-3	(4)-2	3-(4)

Послідовність ігор з п'ятьма або шістьма учасниками

1-й тур	2-й тур	3-й тур	4-й тур	5-й тур
1-(6)	1-5	1-4	1-3	1-2
2-5	(6)-4	5-3	4-2	3-(6)
3-4	2-3	(6)-2	5-(6)	4-5

Послідовність ігор з сімома або вісьмома учасниками

1-й тур	2-й тур	3-й тур	4-й тур	5-й тур	6-й тур	7-й тур
1-(8)	1-7	1-6	1-5	1-4	1-3	1-2
2-7	(8)-6	7-5	6-4	5-3	4-2	3-(8)
3-6	2-5	(8)-4	7-3	6-2	5-(8)	4-7
4-5	3-4	2-3	(8)-2	7-(8)	6-7	5-6

Послідовність ігор з дев'ятьма або 10 учасниками

1-й тур	2-й тур	3-й тур	4-й тур	5-й тур	6-й тур	7-й тур	8-й тур	9-й тур
1-(10)	1-9	1-8	1-7	1-6	1-5	1-4	1-3	1-2
2-9	(10)-8	9-7	8-6	7-5	6-4	5-3	4-2	3-(10)
3-8	2-7	(10)-6	9-5	8-4	7-3	6-2	5-(10)	4-9
4-7	3-6	2-5	(10)-4	9-3	8-2	7-(10)	6-9	5-8
5-6	4-5	3-4	2-3	(10)-2	9-(10)	8-9	7-8	6-7

Додаток 7
до Правил спортивних
змагань з падел

Таблиця результатів

(назва спортивних змагань)

(дата проведення)

(місце)

№ з/п	Прізвище, ім'я (команда)	1	2	3	4	5	6	кількість очок	Різниця геймів (матчів)	Місце
1		■	—	—	—	—	—		—	
2		—	■	—	—	—	—		—	
3		—	—	■	—	—	—		—	
4		—	—	—	■	—	—		—	
5		—	—	—	—	■	—		—	
6		—	—	—	—	—	■		—	

Головний суддя _____

Головний секретар _____

Додаток 8
до Правил спортивних
змагань з падел

Таблиця розміщення учасників

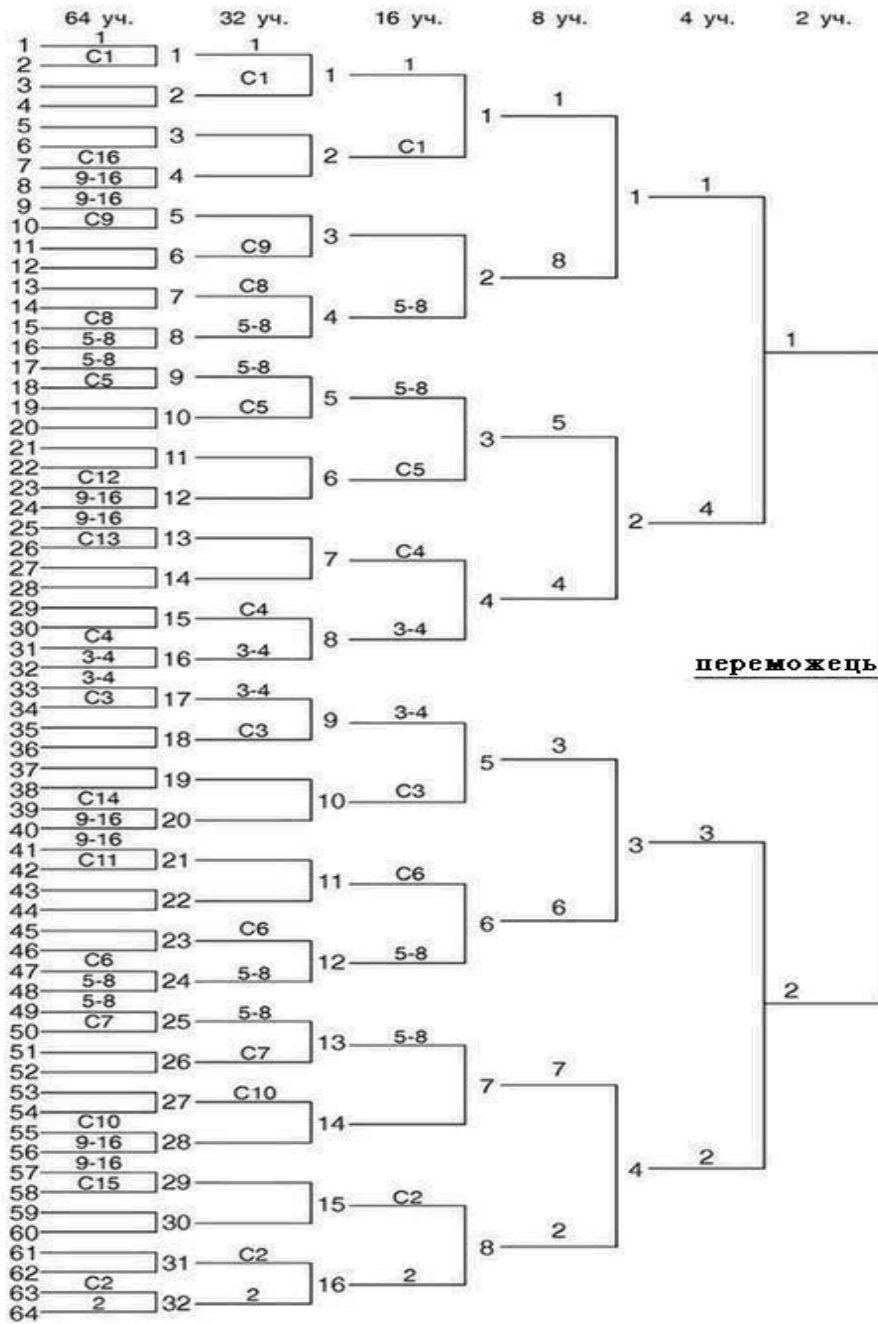

1, 2, 3-4, 5-8 і т.і. - посіяні учасники під відповідними номерами
C1, C2, C3 і т.і. - вільні номери та їх послідовність